



# XTRIM 365 E



**EN** Instruction manual

**ES** Manual de instrucciones

**FR** Manuel d'instructions

**IT** Libretto d'istruzioni

**PT** Manual do operador

**GR** ΕΓΧΕΙΡΙΔΙΟ ΧΕΙΡΙΣΜΟΥ

## ÍNDICE

1. Introducción	2
2. Normas y precauciones de seguridad	3
3. Iconos de advertencia	8
4. Símbolos en la máquina	8
5. Descripción de la máquina	9
6. Instrucciones para la puesta en servicio	11
7. Utilización de la máquina	14
8. Mantenimiento y servicio	15
9. Detección e identificación de fallos	17
10. Transporte	18
11. Almacenamiento	18
12. Información sobre la destrucción del equipo/ reciclado	18
13. Condiciones de garantía	19
Declaración de conformidad CE	20

## 1. INTRODUCCIÓN

Gracias por haber elegido esta máquina Garland. Estamos seguros de que usted apreciará la calidad y prestaciones de esta máquina, que le facilitará su tarea por un largo periodo de tiempo. Recuerde que esta máquina dispone de la más amplia y experta red de asistencia técnica a la que usted puede acudir para el mantenimiento de su máquina, resolución de problemas y compra de recambios y/o accesorios.



**¡Atención! Lea todas las advertencias de seguridad y todas las instrucciones.** La no observación de todas las advertencias e instrucciones relacionadas a continuación puede dar como resultado fuego y/o una lesión seria. Antes de usar esta máquina lea atentamente la información indicada en este manual sobre las técnicas de puesta en marcha seguras y correctas.

**⚠ Use esta máquina solamente para cortar hierba.** Cualquier otro tipo de uso podría ser peligroso y es a su propio riesgo. No utilice este cortabordes para otros fines no previstos. La utilización de esta máquina para operaciones diferentes de las previstas puede provocar situaciones peligrosas.

**⚠ Guarde todas las advertencias y todas las instrucciones para una referencia futura.** Si vende esta máquina en un futuro recuerde entregar este manual al nuevo propietario.

La expresión “máquina” en las advertencias se refiere a esta máquina eléctrica conectada a red.

La expresión “Interruptor en posición Abierta” significa que el interruptor está desconectado e “Interruptor en posición Cerrado” significa que el interruptor está conectado.

### MANUAL ORIGINAL

Ref.:GCBXTRIM365EM0716V2

FECHA PUBLICACIÓN: 21/07/2016

FECHA REVISIÓN: 02/08/2016

Recuerde que el operador de la máquina es responsable de los peligros y accidentes causados a otras personas o cosas. El fabricante no será en ningún caso responsable de los daños provocados por un uso indebido o incorrecto de esta máquina.

## 2. NORMAS Y PRECAUCIONES DE SEGURIDAD

 Para evitar la manipulación incorrecta de esta máquina lea todas las instrucciones de este manual antes de usarla por primera vez. Toda la información incluida en este manual es relevante para su seguridad personal y la de las personas, animales y cosas que se encuentren a su alrededor. Si tiene alguna duda respecto a la información incluida en este manual pregunte a un profesional o diríjase al punto de venta donde adquirió esta máquina para resolverla.

La siguiente lista de peligros y precauciones incluye las situaciones más probables que pueden ocurrir durante el uso de esta máquina. Si se encuentra en con una situación no descrita en este manual utilice el sentido común para utilizar la máquina de la manera más segura posible o, si usted ve peligro, no utilice la máquina.

### 2.1. USUARIOS

Esta máquina ha sido diseñada para ser manipulada por usuarios mayores de edad y que hayan leído y entendido estas instrucciones. Esta máquina no puede ser usada por personas (incluidos niños) con capacidades físicas, psíquicas o mentales reducidas, o con falta de experiencia o conocimiento.

 ¡Atención! No permita que personas menores de edad utilicen esta máquina.

 ¡Atención! No permita que personas que no entiendan estas instrucciones utilicen esta máquina.

Antes de usar esta máquina familiarícese con la misma asegurando que usted conoce perfectamente donde están todos los controles, los dispositivos de seguridad y la manera en que se debe de utilizar.

Si usted es un usuario inexperto le recomendamos que ejecute una práctica mínima realizando trabajos sencillos y, si es posible, en compañía de una persona con experiencia.

 ¡Atención! Sólo preste esta máquina a personas que estén familiarizadas con éste tipo de máquina y conozcan como utilizarla. Siempre preste junto con la máquina el manual de instrucciones para que el usuario lo lea detenidamente y lo comprenda. Esta máquina es peligrosa en manos de usuarios no entrenados.

### 2.2. SEGURIDAD PERSONAL

Esté alerta, vigile lo que está haciendo y use el sentido común cuando maneje esta máquina.

Evite el arranque accidental de la máquina. Verifique que el interruptor está en posición "abierto" antes de conectar la máquina a la red. Nunca transporte la máquina con el dedo en el interruptor o con el interruptor en posición "cerrado" ya que puede poner en peligro su seguridad y causar accidentes.

No use esta máquina cuando esté cansado o bajo la influencia de drogas, alcohol o medicamentos. Un momento de distracción mientras maneja esta máquina puede causar un daño personal serio.

No utilice esta máquina si alguno de sus componentes está dañado.

Nunca utilice la máquina con las protecciones defectuosas, o sin dispositivos de seguridad.

No modifique los controles de la máquina ni las regulaciones de velocidad del motor.

**Retire todas las llaves o herramientas de mano de la máquina y de la zona de trabajo antes de arrancar esta máquina.** Una llave o herramienta dejada cerca de la máquina puede ser tocada por una parte de la máquina en movimiento y proyectarse causando daños personales.

**No se sobrepase. Mantenga los pies bien asentados en el suelo y conserve el equilibrio en todo momento.** Mantenga siempre un apoyo apropiado de los pies y haga funcionar la máquina solamente cuando esté de pie sobre una superficie fija, segura y nivelada. Las superficies deslizantes o inestables pueden provocar una pérdida de equilibrio o de control de la máquina.

Vista adecuadamente. Nunca use esta máquina descalzo o con sandalias. Utilice esta máquina con calzado resistente y pantalones largos.

**Mantenga todas las partes del cuerpo alejadas de los elementos de corte y piezas en movimiento cuando la máquina esté funcionando.** Antes de arrancar la máquina, asegúrese de que el elemento de corte no esté en contacto con ningún objeto. Un momento de descuido durante el funcionamiento de la máquina puede provocar que su vestido u otra parte del cuerpo sea cortado por el elemento de corte de la herramienta.

Sostenga siempre la máquina con su mano derecha sobre la empuñadura trasera y su mano izquierda sobre la empuñadura delantera.

Tenga una precaución extrema cuando corte. Los materiales finos pueden ser proyectados hacia usted, o hacerle perder el equilibrio.

Si usted es un usuario inexperto le recomendamos que tenga una práctica mínima en una superficie plana.

Si la máquina vibra anormalmente pare el motor, inspeccione la máquina buscando la posible causa y repárela. Si no encuentra la razón lleve su máquina a su servicio técnico.

Antes de dejar la máquina sin vigilancia apáguela, espere a que la herramienta de corte pare y desconéctela de la red.

Cuando transporte la máquina sostengala por la empuñadura con la máquina desconectada y a distancia de las partes del cuerpo. Una manipulación apropiada reducirá la probabilidad de contacto accidental con la herramienta de corte.

Almacene las herramientas inactivas fuera del alcance de los niños.

## 2.2.1. ROPA Y EQUIPAMIENTO DE SEGURIDAD

Vista adecuadamente. No vista ropa suelta o joyas.

Mantenga su pelo, su ropa y guantes alejados de piezas en movimiento. La ropa suelta, las joyas o el pelo largo pueden ser cogidos en las piezas en movimiento.

Nunca use esta máquina descalzo o con sandalias. Utilice esta máquina con calzado resistente y pantalones largos.

Cuando use esta herramienta vista el siguiente equipamiento de seguridad: gafas de seguridad o visera de protección.

Le recomendamos utilice pantalones largos para reducir el riesgo de daños corporales sufridos por los objetos proyectados por el útil de corte.

El uso de una ropa y equipo de seguridad adicionales reducirá el riesgo de daños personales.

Usted debe llevar consigo:

- Herramientas.
- Cinta de señalización para la zona de trabajo.
- Teléfono móvil (Para usar en caso de urgencia).

### 2.2.2. VIBRACIONES

 La utilización prolongada de esta máquina expone a usuario a vibraciones que pueden provocar la enfermedad de los “dedos blancos” (Fenómeno de Raynaud). Esta enfermedad reduce sentido del tacto de las manos y la capacidad de regulación de la temperatura, generando una insensibilidad en los dedos y una sensación de ardor. Esta enfermedad puede causar problemas en los nervios y en la circulación e, incluso, necrosis en las manos.

Un nivel de vibraciones elevado y periodos largos de exposición son los factores que contribuyen a la enfermedad de los dedos blancos.

Con el fin de reducir el riesgo de la enfermedad de los dedos blancos es necesario que tenga en cuenta estas recomendaciones:

- Usar siempre guantes.
- Preocuparse de tener siempre las manos calientes.
- Hacer descansos frecuentes.
- Sujetar firmemente la máquina por las empuñaduras.

Si usted detecta algunos de los síntomas de la enfermedad de los dedos blancos consulte inmediatamente a su médico.

### 2.3. SEGURIDAD DEL ÁREA DE TRABAJO



No utilice esta máquina en atmósferas explosivas, así como en presencia de líquidos inflamables, gases y polvo.

Las máquinas eléctricas crean chispas que pueden encender el polvo o los humos.



La zona comprendida en un radio de 15 metros alrededor de la máquina debe ser considerada zona de riesgo en la que no deberá entrar nadie mientras la máquina está en marcha (zona de seguridad). Cuando sea necesario, utilizar cuerdas y señales de advertencia para marcar la zona de seguridad.

Mantenga alejados a los niños y curiosos mientras maneja esta máquina. Las distracciones pueden causarle la pérdida de control. Vigile que no entren en su área de trabajo niños, personas o animales.

Cuando el trabajo debe ser realizado simultáneamente por dos o más personas, siempre comprobar la presencia y la ubicación de los otros a fin de mantener una distancia entre cada persona suficiente para garantizar la seguridad.

Mantenga el área de trabajo limpia y trabaje con buena iluminación. Sólo use esta máquina con luz del día o con una buena iluminación artificial. Las áreas desordenadas y oscuras provocan accidentes. Inspeccione y retire todos aquellos objetos que puedan ocasionar daños a usted o a la máquina.

Inspeccione el área de trabajo y elimine todas las piedras, maderas, cables, y objetos extraños que puedan ser despedidos por la herramienta de corte.

## **2.4. SEGURIDAD ELÉCTRICA**

Conecte este dispositivo sólo a corriente alterna 230V/50Hz.

**No exponga esta máquina a la lluvia o a condiciones de humedad.** El agua que entre en ellas aumentará el riesgo de choque eléctrico.

**Nunca corte el cable. Existe riesgo de descarga eléctrica y de dañar la máquina.**

La clavija eléctrica de esta máquina debe coincidir con la base de la toma de corriente. **No modificar nunca la clavija de ninguna manera.** Clavijas no modificadas y bases coincidentes reducirán el riesgo de choque eléctrico.



Evite tocar elementos conectados como vallas metálicas, tuberías, etc. a tierra mientras usa esta máquina. Tocar elementos conectados a tierra mientras usa esta máquina aumenta el riesgo de descarga eléctrica.

**No toque los cables y clavijas con las manos mojadas.**

**No abuse del cable. No usar el cable para llevar, levantar o desenchufar la máquina. Mantenga el cable lejos del calor, aceite, cantos vivos o piezas en movimiento.** Los cables dañados o enredados aumentan el riesgo de choque eléctrico.

**Nunca use esta máquina con el cable o la clavija dañados.** Antes de conectar la máquina compruebe la clavija y el cable por si hay daños. Si descubre algún daño envíe su máquina a un servicio técnico para la reparación. Si el cable está dañado o roto, desenchufe inmediatamente. Los cables dañados o enredados aumentan el riesgo de choque eléctrico. La sustitución de la clavija o del cable de alimentación

debe hacerla siempre el fabricante o su servicio de asistencia técnica.

Se recomienda conectar esta máquina a un dispositivo diferencial residual cuya corriente de disparo sea inferior o igual a 30mA. Usted debe verificar el funcionamiento del diferencial antes de utilizar la máquina.

Nunca utilice una base de conexión dañado, que no cumpla la normativa o los requerimientos necesarios para esta máquina.

Quando utilice un prolongador de cable asegúrese que tiene una sección mínima de 1,5 mm<sup>2</sup>, no más de 25 m., siempre totalmente desenrollado y que sea adecuado para uso exterior. El uso de una prolongación de cable adecuada para el uso en exterior reduce el riesgo de choque eléctrico.

Coloque el cable prolongador de forma que no se enganche en ramas u obstáculos y de manera que no esté en la zona a trabajar. El cable prolongador debe estar siempre detrás del operador.

Sujete siempre el cable prolongador en el gancho que existe en la máquina.

Mantenga el cable eléctrico siempre alejado de la herramienta de corte.

**No use esta máquina si el interruptor no cambia entre “cerrado” y “abierto”.** Cualquier máquina eléctrica que no pueda controlarse con el interruptor es peligrosa y debe repararse.

Siempre desconecte la máquina antes de realizar cualquier trabajo en esta máquina. Solamente manipule esta máquina cuando esté desconectada.

## **2.5. UTILIZACIÓN Y CUIDADOS DE ESTA MÁQUINA**

Use esta máquina, accesorios, útiles, etc. de acuerdo con estas instrucciones y de la manera prevista teniendo en cuenta las condiciones de trabajo y el trabajo a desarrollar. El uso de esta máquina para aplicaciones diferentes de las previstas podrá causar una situación de peligro.

Compruebe que todos los elementos de seguridad están instalados y en buen estado.

Recuerde que el operador de la máquina es responsable de los peligros y accidentes causados a otras personas o cosas. El fabricante no será en ningún caso responsable de los daños provocados por un uso indebido o incorrecto de esta máquina.

Mantenga su cuerpo alejado del útil de corte durante la utilización de la máquina.

No fuerce esta máquina. Utilice esta máquina para la aplicación correcta. La utilización de la máquina correcta para el tipo de trabajo a realizar le permitirá trabajar mejor y más seguro.

**No use esta máquina si el interruptor no cambia entre “cerrado” y “abierto”.** Cualquier máquina que no pueda controlarse con el interruptor es peligrosa y debe repararse.

**Mantenga esta máquina. Compruebe que las partes móviles no estén desalineadas o trabadas, que no hay piezas rotas u otras condiciones que puedan afectar el funcionamiento esta máquina.**

Nunca use hilos de metal u otros materiales en lugar de hilo de nylon.

Si la herramienta de corte choca con algún elemento extraño mientras está funcionando pare, desconecte

la máquina de la red eléctrica y examine la máquina antes de continuar. Si detecta algún signo de daño lleve su máquina al servicio técnico.

Mantenga los instrumentos de cortes afilados y limpios. Los instrumentos de corte mantenidos correctamente con los bordes de corte afilados son menos probables de trabarse y más fáciles de controlar.

Si la máquina comienza a vibrar de modo extraño apáguela y examínela para encontrar la causa. Si no detecta la razón lleve su máquina al servicio técnico. Las vibraciones son siempre un indicio de un problema en la máquina.

Mantenga las empuñaduras de esta máquina secas y limpias. Las empuñaduras grasientas o aceitadas son deslizantes y provocan pérdida de control sobre la máquina.



Apague y desconecte la máquina, y asegúrese de que la herramienta de corte está parada antes de efectuar cualquier ajuste, cambio de accesorios, limpieza, transporte o de almacenamiento de esta máquina. Tales medidas preventivas de seguridad reducen el riesgo de arrancar esta máquina accidentalmente.

Pare el motor cada vez que deje la máquina.

En caso de parada prolongada, desconectar la máquina de la fuente de alimentación.

## **2.6. SERVICIO**

Haga revisar periódicamente su máquina por un servicio de reparación cualificado usando solamente piezas de recambio idénticas. Esto garantizará que la seguridad de esta máquina eléctrica se mantiene.

### 3. ICONOS DE ADVERTENCIA

Los iconos en las etiquetas de advertencia que aparecen en esta máquina y/o en el manual, indican información necesaria para la utilización segura de esta máquina.



¡Atención peligro!



Lea atentamente este manual antes de poner la máquina en marcha.



Use protección ocular.

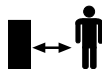
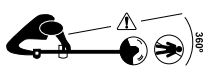

No permita a personas entrar en la zona de trabajo. Este área será de un diámetro de 15 m. desde el punto en el que usted está trabajando.



¡Atención!. Peligro de proyección de materiales. Tenga cuidado con los objetos que puedan ser despedidos.



No utilice esta máquina bajo la lluvia o en condiciones de humedad.



Peligro de descarga eléctrica.



Desenchufe la máquina antes de realizar cualquier operación en la máquina. Lea el manual de instrucciones antes de realizar cualquier operación en la máquina.



Deshágase de su aparato de manera ecológica. No lo tire a los contenedores de basura doméstica.



Protección Clase II.



Cumple con las directivas CE.



Nivel de potencia sonora garantizado Lwa, dB(A).

### 4. SÍMBOLOS EN LA MÁQUINA

A fin de garantizar un uso y mantenimiento seguro de la máquina, existen los siguientes símbolos:



Sentido de rotación.

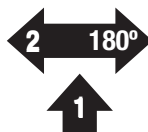

Giro 180°.



## 5. DESCRIPCIÓN DE LA MÁQUINA

### 5.1. CONDICIONES DE UTILIZACIÓN

⚠ Use esta máquina solamente para cortar hierba. Cualquier otro tipo de uso podría ser peligroso y es a su propio riesgo. No utilice este cortabordes para otros fines no previstos. La utilización de esta máquina para operaciones diferentes de las previstas puede provocar situaciones peligrosas.

Utilice esta máquina en el exterior, en ambientes secos y temperaturas entre 5°C y 45°C.

Recuerde que el operador de la máquina es responsable de los peligros y accidentes causados a otras personas o cosas. El fabricante no será en ningún caso responsable de los daños provocados por un uso indebido o incorrecto de esta máquina.

### 5.2. DESCRIPCIÓN DETALLADA DEL PRODUCTO

1. Gancho del cable
2. Interruptor ON/OFF
3. Enchufe
4. Protector
5. Cabezal de hilo de nylon
6. Empuñadura delantera
7. Collar de ajuste telescópico
8. Collar giro 180°
9. Rueda guía
10. Protector frontal

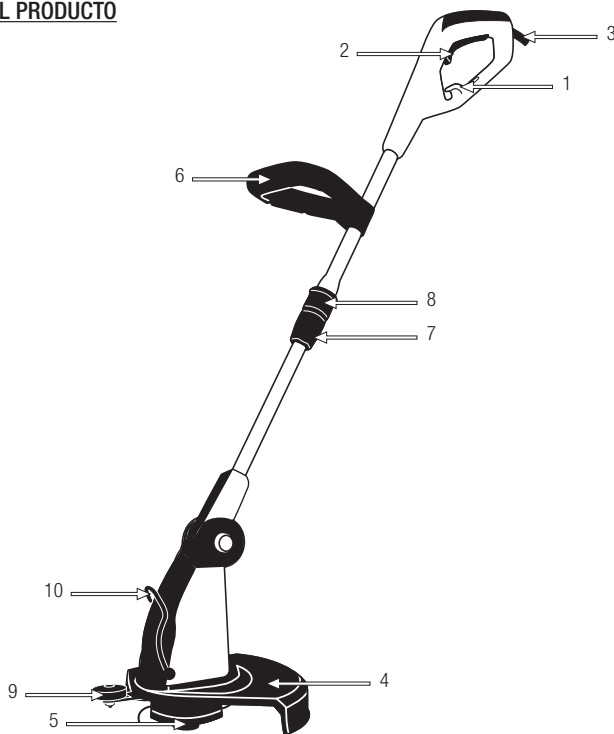

Las imágenes y dibujos representados en este manual son orientativos y pueden no corresponder con el producto real.

**5.3. CARACTERÍSTICAS TÉCNICAS**

Descripción	Cortabordes
Marca	Garland
Modelo	XTRIM 365 E
Motor	Eléctrico
Voltaje (V)	230
Frecuencia (Hz)	50
Potencia (W)	600
Régimen máximo de giro del dispositivo de corte ( $\text{min}^{-1}$ )	9.300
Diámetro de corte del cabezal de nylon (mm)	320
Espesor del hilo de nylon (mm)	1,5
Número de hilos de nylon	2
Nivel de vibración empuñadura ( $\text{m/s}^2$ ) ( $k=2$ )	5,1
Nivel de presión sonora media $L_pA$ (dB(A))	93,2
Nivel de potencia sonora garantizada $L_w$ (dB(A))	96
Clase de protección <input type="checkbox"/>	II
Grado de protección	IPX0
Peso (kg)	2,7

Las características técnicas pueden ser modificadas sin preaviso.

## 6. INSTRUCCIONES PARA LA PUESTA EN SERVICIO

### 6.1. LISTA DE MATERIALES

Esta máquina incluye los siguientes elementos que usted encontrará dentro de la caja:

- Máquina.
- Protector.
- Tornillo del protector (x2).
- Rueda guía.
- Manual de instrucciones.

Saque con cuidado todos los elementos de la caja y asegúrese que todos los elementos listados están presentes.

Inspeccione el producto cuidadosamente para asegurar que no existen elementos dañados. Si usted encuentra alguna pieza dañada o falta de algún elemento no utilice la máquina hasta que el defecto haya sido reparado o tenga todas las piezas de que consta la máquina. Utilizar la máquina con piezas defectuosas o sin todos sus elementos puede provocar daños personales severos.

### 6.2. MONTAJE

#### 6.2.1. MONTAJE DEL PROTECTOR

Coloque el protector tal y como muestra la figura. Introduzca los 2 tornillos y apriete.

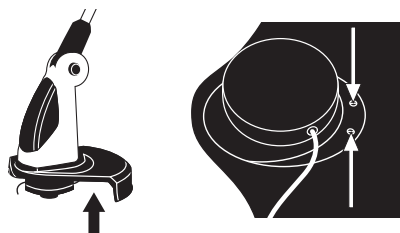

#### 6.2.2. MONTAJE DE LA RUEDA GUÍA

Instale la rueda guía atornillando los 2 tornillos de sujeción a la parte delantera del protector.

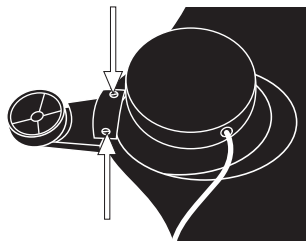

#### 6.2.3. CAMBIO DEL HILO DE NYLON

Quitar la tapa inferior (1) presionando las 2 pestañas. Sacar el carrete de hilo vacío de su alojamiento y quitar todo el hilo restante.

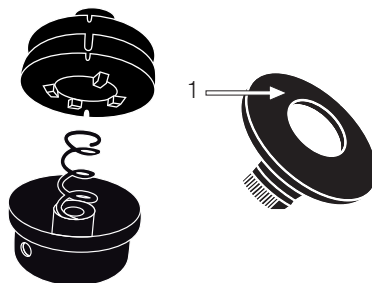

Corte aproximadamente 4 metros de hilo de nylon. Coja de los extremos del hilo, dóblelo a la mitad, insértelo en el alojamiento del carrete (2) y enrolle los 2 extremos del hilo en la misma dirección cada uno por su carril (dirección marcada por la flecha).

Bloquear el extremo de cada hilo en los dos surcos (3).

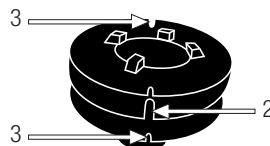

Reinsertar la bobina en su alojamiento (4) y colocar los extremos de los hilos en los huecos de salida del hilo (5).

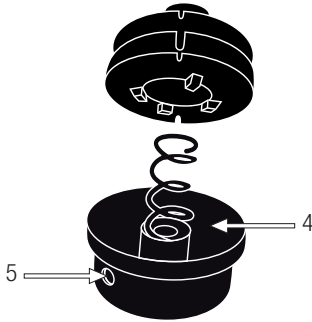

Tirar de cada hilo hasta que se hayan expulsado unos 12 cm. Instalar la tapa inferior (1).

#### 6.2.4. SUJETAR EL CABLE ALARGADOR



### 6.3. PUESTA EN MARCHA

#### 6.3.1. PUNTOS DE VERIFICACIÓN ANTES DE LA PUESTA EN MARCHA

La tensión y la corriente de suministro han de cumplir con las indicaciones en la placa de características. Antes de empezar a trabajar, compruebe siempre que la máquina funciona correctamente y su funcionamiento es seguro.

No utilice esta máquina si está estropeada o incorrectamente regulada.

Utilice esta máquina para el propósito para el que fue diseñada. Cualquier otro uso puede ser peligroso para el usuario, para la máquina y para las personas, animales y cosas que pueda haber alrededor.

Verifique:

- La máquina completamente y busque piezas sueltas (tornillos, tuercas, etc.) y daños.
- Que el protector esté correctamente fijado a la máquina.
- Que el cabezal no esté dañado.

Apretar, reparar o reemplazar todo lo necesario antes de utilizar la máquina.

#### 6.3.2. EMPUÑADURA REGULABLE

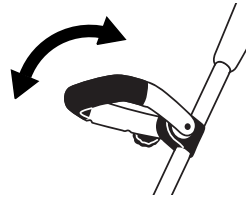

#### 6.3.3. REGULACIÓN TELESCÓPICA

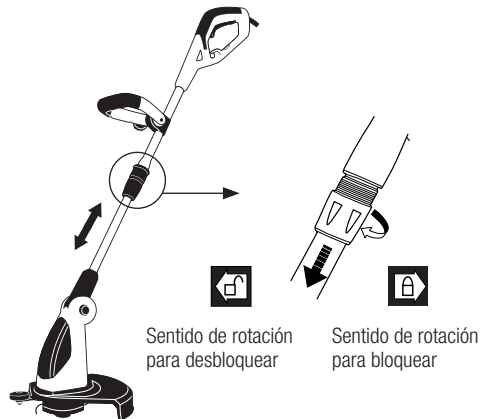

1. Afloje el collar girando en el sentido marcado por la flecha de desbloqueo.
2. Alargue o acorte la pértiga hasta la longitud deseada.
3. Apriete el collar girando en el sentido marcado por la flecha de bloqueo.

Esté seguro de que ha apretado con fuerza el collar antes de poner en marcha la máquina.

### 6.3.4. GIRO 180°

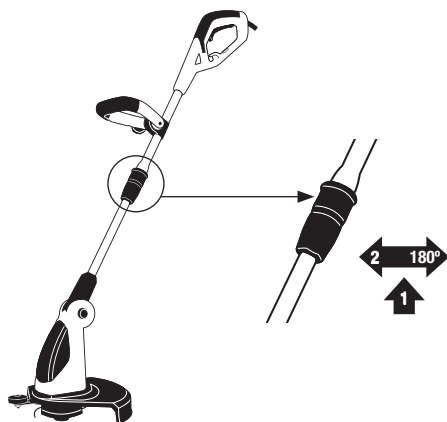

Tire del collar (1) y gire el motor 180° (2).

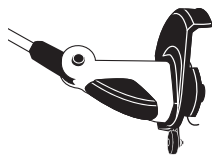

### 6.3.5. REGULACIÓN DEL ÁNGULO DE TRABAJO

Presione el botón y regule el ángulo deseado.

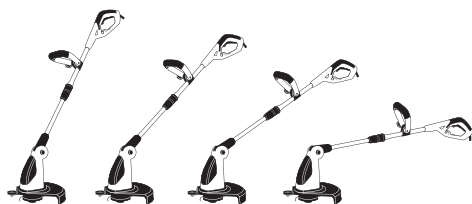
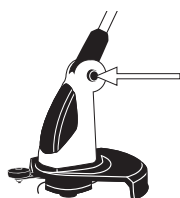

### 6.3.6. ENCENDER Y APAGAR

Encendido de la máquina:  
Presione el interruptor On/  
Off (A).



Desconexión de la  
máquina:  
Suelte el interruptor On/Off (A).

⚠ Después de apagar la máquina la herramienta de corte continuará girando unos instantes por inercia. Espere hasta que la herramienta de corte pare antes de realizar labores de mantenimiento en la máquina o transportarla.

### 6.3.7. PUNTOS DE VERIFICACIÓN TRAS LA PUESTA EN MARCHA

Es importante prestar atención a las posibles piezas sueltas o la temperatura de la máquina. Si usted detecta alguna anomalía en la máquina pare inmediatamente y verifíquela atentamente. En caso de alguna anomalía o problema lleve la máquina al servicio técnico para que la repare. En ningún caso continúe utilizando la máquina si el funcionamiento no parece el adecuado.

⚠ No utilice la máquina si está estropeada o incorrectamente reglada.

## 7. UTILIZACIÓN DE LA MÁQUINA

 Utilice esta máquina sólo para los usos para los que ha sido diseñada. La utilización de esta máquina para cualquier otro uso es peligroso y puede provocar daños al usuario y/o a la máquina.

Trabaje sólo con luz de día o con buena luz artificial. No utilice esta máquina por la noche, con niebla o con una visibilidad reducida que no le permita ver con claridad la zona de trabajo.

Limite el tiempo de utilización continuada de esta máquina a 10 minutos y descanse entre 10 y 20 minutos entre cada sesión.

Evite operar con la máquina cuando el suelo esté húmedo siempre que sea posible. Tenga especial atención si utiliza esta máquina después de llover ya que el suelo estará resbaladizo y usted podrá resbalar.

Si usted resbala, pierde el equilibrio o se cae suelte el interruptor ON/OFF inmediatamente.

No utilice esta máquina si usted está fatigado, enfermo, ha tomado medicamentos, estupefacientes o alcohol. La falta de descanso y la fatiga pueden provocar accidentes o daños.

Siempre reglar la máquina en una superficie plana y estable.

No utilice esta máquina en pendientes pronunciadas donde no pueda garantizar su seguridad. Si trabaja en pendientes ralentice su trabajo y asegúrese de tener una buena estabilidad.

No se acerque al elemento de corte de la máquina cuando el motor esté en marcha.

 No se confíe únicamente a los dispositivos de seguridad de esta máquina.

Es necesario prestar atención al posible aflojado o recalentamiento de las piezas de la máquina. Si usted detecta cualquier anomalía pare inmediatamente la máquina y verifíquela cuidadosamente. En caso de fallo lleve la máquina al servicio técnico para su reparación. En ningún caso usted debe continuar trabajando si observa que el funcionamiento no es correcto.

Recuerde utilizar siempre la máquina con las manos limpias y sin restos de combustible o aceite.

No utilice accesorios en esta máquina salvo los recomendados por nuestra empresa ya que su uso podría provocar daños severos al usuario, a las personas próximas a la máquina y a la misma máquina.

Siga siempre las reglas de seguridad que indicamos en este manual.

### 7.1. SUJECCIÓN DE LA MÁQUINA Y GUIADO

Sujete la máquina con la mano izquierda en el manillar y la mano derecha en la empuñadura de manera que pueda actuar en el interruptor On/Off con la mano derecha.

 **Atención!**: A fin de reducir el riesgo de pérdida de control y los posibles daños (incluso mortales) al utilizador o las personas próximas, no utilice jamás esta máquina con una mano.

### 7.2. CORTE CON EL CABEZAL DE HILO

**ADVERTENCIA:** Utilice protección ocular en todo momento. No mire directamente al hilo de corte ya que los residuos que despiden el cabezal mientras corta pueden provocar heridas graves en la cara y los ojos. Si el cabezal golpea contra una piedra u otro objeto

pare el motor y compruebe su estado. No utilice cabezales dañados o mal equilibrados.

Sujete el cortabordes de manera que el cabezal no toque el suelo y con una inclinación de unos 20° en el sentido en el que esté cortando.

Haga los cortes de izquierda a derecha para evitar que la hierba cortada caiga en la zona a cortar. Preste atención para no golpear el cabezal contra piedras o el suelo. Los golpes contra objetos y el suelo reducirán la vida útil del cabezal, podrán estropearlo creando un entorno peligroso para usted y las personas que estén cerca de su entorno de trabajo.

Los hilos de nylon se acortan con el uso, cuando estén demasiado cortos acelere el motor y haga presión con el cabezal contra el suelo, en ese momento saldrá un poco más de hilo del cabezal. Si usted saca demasiado hilo la cuchilla del protector cortara el exceso.

Recuerde que el extremo del hilo de nylon es el que realiza el corte. Obtendrá un mejor resultado si no introduce todo el cabezal en la zona a cortar de golpe. Introduzca el cabezal lentamente y deje que las puntas de nylon vayan cortando la hierba a su ritmo.

Posiciones del protector frontal:

- Posición 1: para función normal de trabajo.
- Posición 2: para función perfilar giro 180° del motor.

Posición 1

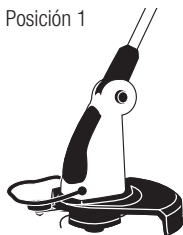

Posición 2

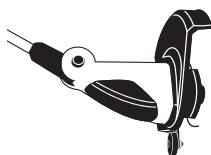

**⚠ ATENCIÓN PELIGRO:** No trabaje con el cortabordes en zonas donde haya tela metálica.

Utilice siempre el equipamiento de protección adecuado. No utilice esta máquina en zonas donde no pueda ver bien lo que va a cortar.

## 8. MANTENIMIENTO Y SERVICIO

Efectúe inspecciones periódicas en la máquina a fin de asegurar un funcionamiento eficaz de la máquina. Para un mantenimiento completo le recomendamos que lleve la máquina a su servicio técnico.

**⚠** Es necesario siempre parar el motor y verificar que el útil de corte está parado antes de limpiar o transportar la máquina.

**⚠** No intente nunca reglajes en la máquina si ésta está en marcha. Efectúe todos los mantenimientos de la máquina con ésta puesta en una superficie plana y despejada.



Desenchufe la máquina antes de realizar cualquier operación en la máquina. Lea el manual de instrucciones antes de realizar cualquier operación.

Siempre realice las tareas de mantenimiento o servicio con la máquina desenchufada de la corriente.

**⚠ ¡ADVERTENCIA!** No modifique la máquina o los elementos de corte. Un uso inadecuado de estos elementos puede provocar **DAÑOS PERSONALES GRAVES O LA MUERTE**.

Mantenga la máquina limpia, especialmente las ventanas de ventilación del motor.

 La retirada de los dispositivos de seguridad, el mantenimiento inapropiado, la sustitución de elementos con recambios no originales puede producir lesiones corporales.

## **8.1. MANTENIMIENTO Y CUIDADO DESPUÉS DEL USO**

Realice las siguientes operaciones de mantenimiento y cuidado cuando termine de trabajar con la máquina para asegurar el buen funcionamiento de esta máquina en futuras ocasiones.

### 8.1.1. LIMPIEZA

Antes de proceder a la limpieza de su unidad desconecte la máquina.

¡Atención!: Siempre limpie la máquina después de su uso. No llevar a cabo una limpieza adecuada puede provocar daños a la máquina y producir un mal funcionamiento. Siempre que sea posible, limpiar inmediatamente después de trabajar.

Mantenga su máquina limpia y en buenas condiciones.

No limpie el motor con agua. El motor eléctrico se podría estropear.

Limpie las carcasas de su máquina con un trapo humedecido en agua. Nunca utilice gasolina, disolventes, detergentes, agua o cualquier otro líquido para limpiar la máquina.

### 8.1.2. CONTROL DEL CABLE ELÉCTRICO

Inspeccione el cable de alimentación y alargador para detectar posibles daños o síntomas de envejecimiento. Si nota que el cable no está en buen estado lleve su máquina al servicio técnico.

No utilizar la máquina si el cable está dañado.

### 8.1.3. CONDUCTOS DE VENTILACIÓN DEL MOTOR

Eliminar la suciedad de los conductos de ventilación, a fin de no dañar el motor y evitar un posible incendio.



## 9. DETECCIÓN E IDENTIFICACIÓN DE FALLOS

En función de los síntomas que usted observe se puede detectar la causa probable y solucionar el problema. En cualquier otro caso lleve su máquina al servicio técnico.

Fallo	Causa	Acción
El motor no funciona	La máquina está desenchufada	Enchufe la máquina
	Toma de corriente en mal estado	Pruebe en otra toma. Si la máquina continua sin arrancar lleve la máquina al servicio técnico.
	Cable dañado	Lleve su máquina al servicio técnico
	Interruptor estropeado	Lleve su máquina al servicio técnico
La máquina funciona intermitentemente	Cable alargador defectuoso	Compruebe el alargador y sustituyalo si es necesario.
	Cable interno defectuoso	Lleve su máquina al servicio técnico
	Enchufe defectuoso	Lleve su máquina al servicio técnico
Cabezal no gira	Cabezal bloqueado por un elemento extraño	Parar la máquina, desenchufar de la corriente eléctrica y desbloquear el cabezal
Vibraciones o ruido excesivo	Cabezal roto	Sustituya el cabezal
	Problema en motor	Lleve su máquina al servicio técnico

En caso de que no pueda solucionar el problema con este cuadro lleve su máquina al servicio técnico.

Para localizar el servicio de post-venta más cercano a su ubicación contacte con el punto de venta donde compró la máquina.

## 10. TRANSPORTE

Antes de transportar esta máquina, desconecte siempre la máquina. Siempre transporte esta máquina con el motor parado.

Sostenga la máquina por la empuñadura con la máquina desconectada y a distancia de las partes del cuerpo. Una manipulación apropiada reducirá la probabilidad de contacto accidental con la herramienta de corte.

Si va a transportar la máquina en un vehículo asegúrela firmemente para evitar que se deslice o vuelque.

## 11. ALMACENAMIENTO

Almacene esta herramienta en un lugar no accesible a los niños y seguro de manera que no ponga en peligro a ninguna persona y que sea seco, limpio y a una temperatura entre 0°C y 45°C.

Antes de almacenar la máquina siga los puntos del capítulo de mantenimiento.

Desenchufe la clavija de la fuente de alimentación antes de almacenar esta máquina.

La máquina fuera de uso debe almacenarse limpia, sobre una superficie plana.

## 12. INFORMACIÓN SOBRE LA DESTRUCCIÓN DEL EQUIPO/ RECICLADO

Deshágase de su aparato de manera ecológica. No debemos deshacernos de las máquinas junto con la basura doméstica. Sus componentes de plástico y de metal pueden clasificarse en función de su naturaleza y reciclarse.



Los materiales utilizados para embalar esta máquina son reciclables. Por favor, no tire los embalajes a la basura doméstica. Tire estos embalajes en un punto oficial de recogida de residuos.



## 13. CONDICIONES DE GARANTÍA

### 13.1. PERIODO DE GARANTÍA

- El periodo de garantía (Ley 1999/44 CE) según los términos descritos a continuación es de 2 años a partir de la fecha de compra, en piezas y mano de obra, contra defectos de fabricación y material.

### 13.2. EXCLUSIONES

La garantía Garland no cubre:

- Desgaste natural por uso.
- Mal uso, negligencia, operación descuidada o falta de mantenimiento.
- Defectos causados por un uso incorrecto, daños provocados debido a manipulaciones realizadas a través de personal no autorizado por Garland o uso de recambios no originales.

### 13.3. TERRITORIO

- La garantía Garland asegura cobertura de servicio en todo el territorio nacional.

### 13.4. EN CASO DE INCIDENCIA

- La garantía debe ir correctamente cumplimentada con todos los datos solicitados, y acompañada por la factura.

#### **¡ATENCIÓN!**

PARA ASEGURAR UN FUNCIONAMIENTO Y  
UNA SEGURIDAD MÁXIMA, LE ROGAMOS  
LEA EL LIBRO DE INSTRUCCIONES  
DETENIDAMENTE ANTES DE USAR.

## DECLARACIÓN DE CONFORMIDAD (CE)

El abajo firmante, Juan Palacios, autorizado por Glasswelt S.L., con dirección C/ La Fragua 22, 28933, Móstoles, España, declara que las máquinas Marca Garland modelos Xtrim 365 E-V16 (GT600D) con números de serie del año 2016 en adelante (el año de fabricación se indica claramente en la placa de identificación de la máquina seguido del número de serie) y cuya descripción y función es "Máquina portátil de mano accionada por motor eléctrico con elementos cortantes no metálicos diseñada para cortar hierbajos, hierba y vegetación similar", cumplen con todos los requerimientos de la Directiva 2006/42/CE del Parlamento Europeo y del Consejo de 17 de mayo de 2006 relativa a las máquinas y por la que se modifica la Directiva 95/16/CE

Estas máquinas también cumplen los requerimientos de las siguientes directivas comunitarias:

- Directiva 2004/108/CE del Parlamento Europeo y del Consejo de 15 de diciembre de 2004 relativa a la aproximación de las legislaciones de los Estados miembros en materia de compatibilidad electromagnética y por la que se deroga la Directiva 89/336/CEE
- Directiva 2000/14/CE del Parlamento Europeo y del Consejo, de 8 de mayo de 2000, relativa a la aproximación de las legislaciones de los Estados miembros sobre emisiones sonoras en el entorno debidas a las máquinas de uso al aire libre
- Directiva 2006/95/CE del Parlamento Europeo y del Consejo de 12 de diciembre de 2006 relativa a la aproximación de las legislaciones de los Estados miembros sobre el material eléctrico destinado a utilizarse con determinados límites de tensión
- Norma armonizada: EN 60335-1:2002+A11+A1+A12+A2+A13+A14, EN 60335-2-91:2003, EN62233:2008.

Potencia máxima (kW)	0,6
Nivel de potencia acústica garantizado dB(A)	96



Juan Palacios  
Director de producto  
Móstoles 21-07-2016



## INDEX

1. Introduction	22
2. Safety rules and precautions	23
3. Warning symbols	28
4. Machine symbols	28
5. Machine description	29
6. Start up instructions	31
7. Machine usage	35
8. Maintenance and service	37
9. Trouble shooting	38
10. Transport	40
11. Stockage	40
12. Recycling	40
13. Warranty conditions	41
CE Declaration of conformity	42

### TRANSLATION OF THE ORIGINAL INSTRUCTIONS

Ref.:GCBXTRIM365EM0716V2

DATE OF PUBLICATION: 21/07/2016

DATE OF REVISION: 02/08/2016

## 1. INTRODUCTION

Thank you for choosing this Garland machine. We are sure that you will appreciate the quality of the machine and that the machine will help you to carry out its required functions for a long period of time. Remember that this machine comes with a large and expert after sales network to which you can take your machine for maintenance, repair or for purchase of spare parts and accessories.



**Warning !** Read all warnings and safety instructions carefully. The failure to acknowledge all warnings and follow instructions below can result in fire hazards and/or serious injury. Before using this machine, carefully read the information provided in this manual about the techniques for safely and correctly putting this machine to use.

**⚠** This machine is only for cutting grass. Any other use may be dangerous and is at your own risk. Do not use this string trimmer for unintended purposes. The use of this machine for operations for which it was not designed may cause dangerous situations.

**⚠** Save the instructions and warnings provided in this manual for future references. If you sell this machine in the future remember to deliver this manual to the new owner. The term "machine" in the warnings refers to this electric machine connected to an electric current.

The term "open switch" means that the switch is turned off and "closed switch" means that the switch is turned on.

## 2. SECURITY MEASURES

**⚠ Attention!** To avoid incorrect manipulation of this machine, read the instruction manual before using the machine for the first time. All information included in this manual is relevant and important for your security as well as for the security of other people, animals and objects surrounding you. Should you have any doubts with respect to the information contained in this manual, please ask a specialist or visit your local dealer where you purchased the machine.

The next danger and precautions list include the most probably situations that can be happen while machine is being using. If you are in a non listed situation in this manual use your common sense to use the machine in the most safety way possible or, if you feel danger, don't use the machine.

### 2.1. USERS

This machine has been designed to be used by people over 18 and who have read and understood the instruction manual. This machine can not be used by persons (including children) with reduced physical, psychological or mental capabilities, or lack of experience or knowledge.

**⚠ Attention!** Do not allow underage people to use the machine.

**⚠ Attention!** Do not allow people who have not understood this manual clearly to use this machine.

Before using this machine, familiarise yourself with all the controls, security devices and how these are used.

If you are not an expert user, we strongly recommend that you practice firstly with some simple chores preferably in the presence of an expert user.

**⚠ Attention!** Only lend this machine to people familiarised in the use of this type of machine. Always lend the machine with the instruction manual so that this new user reads it in detail and understands it. This machine is dangerous if used by untrained hands.

### 2.2. PERSONAL SECURITY

Stay alert, watch what you are doing and use common sense when operating this machine.

Avoid accidental starting of the machine. Check that the switch is "open" before connecting the machine to the network. Never carry the machine with your finger on the switch or with the switch "closed" as this may cause accidents.

Do not use this machine when you are tired or under the influence of drugs, alcohol or medication. A moment of inattention while driving this machine can cause serious damage.

Do not use this machine if any component is broken.

Never use the machine without (or with defective) safety devices.

Do not modify the machine controls or the regulations of the engine speed.

Remove all the machine's hand tools before booting this machine. A wrench left nearby could be hit by the machine in motion, causing serious damage.

Do not lose control. Keep both feet firmly in place and keep your balance at all times. Make sure you always have adequate support and run the machine only when it is level and fixed on a secure surface. Slippery or unstable surfaces may result in a loss of balance or control of the machine.

Dress appropriately. Never use this machine barefoot or with sandals. Use this machine with good close-toed shoes and long trousers.

Keep all parts of body away from the blade or any other moving parts when the machine is running. Before starting the machine, make sure that the blade is not in contact with any object. A moment of neglect during the operation of the machine may cause your clothes or body parts to be cut by the machine.

Always hold the machine with your right hand on the rear handle and your left hand on the front handle.

Be extremely cautious when cutting. Thinner objects might be projected towards you, and might put you off balance.

If you are an inexperienced user we recommend that you practice using the machine on flat surfaces.

If the machine vibrates oddly, stop the engine, inspect the machine and repair it. If you can't solve the problem, take your machine to your technical service provider.

Before leaving the machine unattended, shut it off and wait for the cutter to stop and disconnect from the network.

When transporting the machine, hold it carefully by the handle, making sure that the machine is switched off and at a safe distance from the parts of your body. Handling the machine appropriately will reduce the likelihood of accidental contact with the cutting tool.

Store tools out of children's reach.

## 2.2.1 CLOTHING AND SAFETY EQUIPMENT

Dress appropriately. Do not wear loose clothing or jewelry.

Keep your hair, clothing and gloves away from moving parts. Loose clothing, jewelry or long hair can be caught in parts when the machine is in motion.

Never use this machine barefoot or with sandals. Use this machine with close-toed shoes and long pants.

When you use this machine wear: safety goggles or a protective visor.

We recommend that you use long pants in order to reduce the risk of bodily harm.

The use of appropriate clothing and extra safety equipment will reduce the risk of personal injury.

Always have the following with you:

- Tools.
- Safety strips
- A mobile phone (to use in case of emergency).

## 2.2.2. VIBRATIONS

 Prolonged use of this machine exposes the user to vibrations that can cause the disease known as "white fingers" (Raynaud phenomenon). This disease weakens tactile abilities and capacity of temperature regulation, causing numbness in the fingers and a burning sensation. This disease can affect the nerves and circulation and even necrosis in the hands.

A high level of vibration and long periods of exposure are factors that contribute to the white finger disease.



In order to reduce the risk of the disease of white fingers it is necessary to take the following recommendations into account:

- Always wear gloves.
- Be aware of the possibilities when you have hot hands.
- Take frequent breaks.
- Hold the machine firmly by the handles.

If you detect some of the symptoms of the white finger disease consult your doctor immediately.

### **2.3. SAFETY IN THE WORK AREA**



Do not use this machine in explosive settings, or in the presence of flammable liquids, fumes and dust. Electrical machines create sparks which can ignite the dust or fumes.



The danger zone consists of everything within a 15 m radius of the machine and must not be trespassed while the machine is running (safety zone). When necessary, use strips and warning signs to mark the security area.

Keep children and onlookers away while handling this machine. Distractions can cause loss of control. Make sure that no people or animals come near the work area.

When the work must be performed simultaneously by two or more persons, always check the position and location of each other in order to keep a safe distance between each other.

Keep the work area clean and work with good lighting. Only use this machine in daylight or adequate artificial lighting. Cluttered and dark spaces cause accidents. Inspect and remove any objects that can cause damage to you or to the machine.

Inspect your work area and remove all stones, wood, wires, and foreign objects which might come into contact with the cutting tool.

### **2.4. ELECTRICAL SECURITY**

This device must only be connected to alternating current of 230V/50 Hz.



Do not expose the machine to rain or moisture. Contact with water will increase the risk of electric shock.

Never cut the cable. This risks electric shock and damaging the machine.

The electrical plug of this machine must match the base of the socket. Do not modify any plugs in any way. Unmodified pins and matching bases reduce the risk of electric shock.

When using this machine, avoid contact with things like metal fences, pipes, etc. that are connected to land. Contact with these things increases the risk of electric shock.

Do not touch the cords and plugs with wet hands.

Do not abuse the cord. Do not use the cable to carry, lift or unplug the machine. Keep the cord away from heat, oil, sharp edges or parts in motion. Damaged or entangled cords increase the risk of electric shock.

Never use this machine with the cable or the plug damaged. Before connecting the machine, check the plug for damage. If you discover any problems send your machine to an authorized repair shop. If the cord is damaged or broken, unplug it immediately. A damaged or entangled power cord increases the risk of electric shock.

The replacement of the plug or the power cord or any type of technical assistance must always be done by the manufacturer.

It is recommended to connect this machine to a device with a current less than or equal to 30mA. You must verify this before using the machine.

Never use a damaged connection; this does not comply with the rules or requirements for this machine

When using an extension cable, make sure it has a minimum section of 1.5 mm<sup>2</sup>, not more than 25 m, always fully unrolled, and is suitable for outdoor use. The use of an extension cable suitable for outdoor use reduces the risk of electric shock

Place the extension cord so that it does not snag on branches or obstacles and in a way that does not interfere with the work area. The extension cord must always be behind the operator.

Always position the extension cord on the hook that exists on the machine.

Keep the cord always away from the blade.

Do not use this machine if the switch does not alternate between "open" and "closed". Any machine that cannot be controlled by the switch is dangerous and must be repaired.

Always unplug the machine before making any changes or repairs on it. Only handle this machine for these purposes when it is disconnected.

## **2.5. USE AND CARE OF THE MACHINE**

Use this machine, these accessories, tools, etc. in accordance with these instructions and taking the

work conditions and projects into account. The use of this machine for projects other than those previously planned may cause a dangerous situation. Check that all the safety devices are installed and in good condition.

Remember that the machine operator is responsible for the dangers and accidents caused to other people or things. The manufacturer will not be in any way liable for damage caused by improper or incorrect use of this machine.

Keep your body away from the blade during the use of the machine.

Do not force the machine. Use this machine for the correct application. The use of the machine for the appropriate kind of work will make your work safer and better.

Do not use this machine if the switch does not change between "open" and "closed". Any machine that cannot be controlled with the switch is dangerous and must be repaired.

Keep this machine. Check that the mobile parts are not incorrectly placed or locked, and that there are no broken parts or other conditions that may affect the operation of this machine.

Never use metal wires or other materials instead of nylon yarn.

If the blade comes into contact with anything unusual while it is running, stop it, disconnect the machine and check it before continuing.

If you detect a technical problem take your machine to your technical services provider.

Keep the blades sharp and clean. Cutting tools that are correctly maintained, with clean and sharp cutting edges, are less likely to bind and are easier to control.

If the machine starts to vibrate in a strange way turn it off and examine it to find the problem. If you cannot detect the problem take their machine to technical services. The vibrations are always an indication of a problem in the machine.

Keep this machine's handles dry and clean. Greasy or oily handles are slippery and cause loss of control of the machine.



Turn off and unplug the machine, and make sure that the blade stops before making any adjustments, changing accessories, cleaning, transporting or storing this machine. These security measures reduce the risk of accidentally turning this machine on. Stop the engine whenever you leave the machine.

In case of prolonged pause, disconnect the power supply.

## **2.6. SERVICE**

Please check your machine periodically with a qualified service using identical replacement parts only. This will help maintain the safety of this electrical machine.

## **2.6. SERVICE**

Periodically take your machine for revision by a qualified after sales service and use only original spare parts. This will guarantee that the machine is always in good working condition.

### 3. WARNING SYMBOLS

Warning labels indicate required information for the use of the machine:



Warning and care.



Read this manual carefully before using this machine.



Use protective goggles.

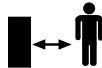
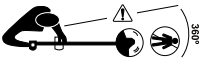

Do not allow people to enter the work area. This area consists of a diameter of 15 m from the point in which you are working.



Warning!. Beware of projected objects.



Do not use this machine in the rain or in moist conditions.



Danger of electric shock.



Attention! Unplug the machine before altering it. Read the instructions before any operation on the machine.



Dispose of your appliance in an ecologically friendly way. Do not throw it into household waste containers.



Protection Class II.



Complies with EC Directives.



Guaranteed level of sound power Lwa, Db (A).

### 4. MACHINE SYMBOLS

In order to ensure safe operation and maintenance of the machine are the following symbols in the machine:



Direction of rotation.

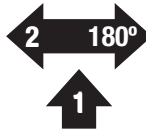

Turn 180°.

## 5. MACHINE DESCRIPTION

### 5.1. CONDITIONS OF USE

**⚠** Use this machine only for cutting grass. Any other use could be dangerous and is at your own risk. Do not use this trimmer for unintended purposes. The use of this machine for unintended operations may lead to dangerous situations. Use this machine outside, in dry environments and temperatures between 5° C and 45° C.

Remember that the machine operator is responsible for the dangers and accidents caused to other people or things. The manufacturer will not claim responsibility for damages caused by improper use or misuse of this machine.

### 5.2. DETAILED DESCRIPTION OF THE PRODUCT

1. Cord hook
2. ON/OFF switch
3. Plug
4. Guard
5. Head of nylon cord
6. Front handle
7. Telescopic adjustment ring
8. 180° spin ring
9. Wheel guide
10. Frontal protector

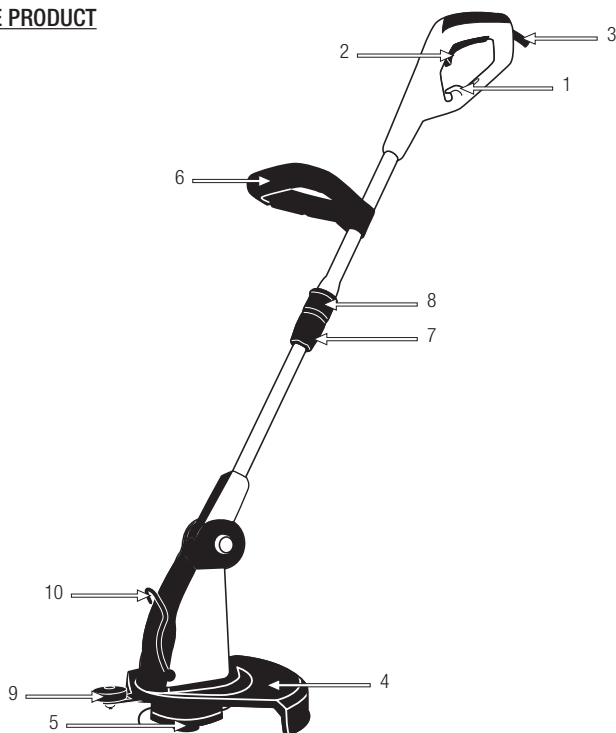

Images and illustrations in this manual are approximate and may not correspond with the actual product.

**5.3. TECHNICAL DATA**

Description	Trimmer
Brand	Garland
Model	XTRIM 365 E
Engine	Electric
Voltage (V)	230
Frequency (Hz)	50
Power (W)	600
Maximum speed of the cutting device (min <sup>-1</sup> )	9.300
Nylon cutting head diameter (mm)	320
Nylon thread thickness (mm)	1,5
Number of nylon threads	2
Handle vibration level (m/s <sup>2</sup> ) (k=2)	5,1
Average sound pressure level LpA (dB(A))	93,2
Guaranteed sound power level Lw (dB(A))	96
Class of protection <input type="checkbox"/>	II
Grade of protection	IPX0
Weight (kg)	2,7

The technical characteristics can be changed without prior warning.

## 6. START UP INSTRUCTIONS

### 6.1. LIST OF MATERIALS

This machine includes the following elements that you will find inside the box:

- Machine.
- Guard.
- Guard screws (x2).
- Wheel guide.
- Instructions manual.

Carefully remove all items from the box and make sure that all listed items are present.

Inspect the product carefully to ensure that there are no damaged elements. If you find any damaged or missing parts, do not use the machine until the defect has been repaired or until you have all the necessary pieces of which the device consists. Using the machine with defective or missing pieces can cause severe personal injury.

### 6.2. ASSEMBLY

#### 6.2.1. ASSEMBLY OF THE GUARD

Place the guard as shown in the figure. Insert the 2 screws and tighten.

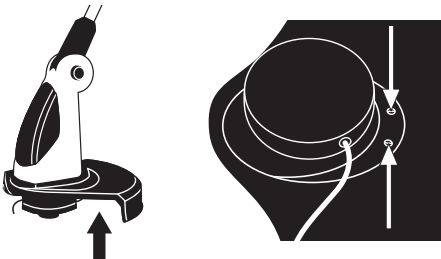

#### 6.2.2. ASSEMBLY OF THE WHEEL GUIDE

Install the wheel guide by screwing the clamp 2 screws to the front of the guard.

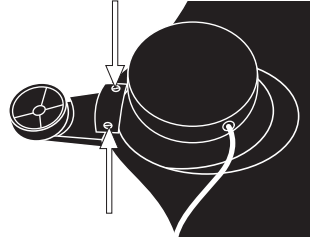

#### 6.2.3. CHANGING THE NYLON STRING

Remove the bottom cover (1) by pressing the 2 tabs. Remove the empty spool from its notch and remove all the remaining thread.

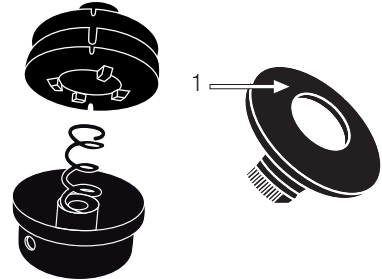

Cut approximately 4 meters of nylon yarn.

Take the tips of the thread, fold it in half, then insert it into the notch of the spool (2) and wrap the 2 tips of the thread in the same direction each in their corresponding lane

Block the tip of each thread in the two grooves (3).

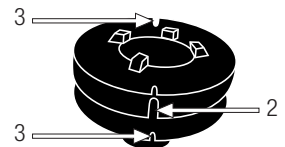

Reinsert the bobbin into its notch (4) and position the tips of the thread in the thread outlet holes (5).

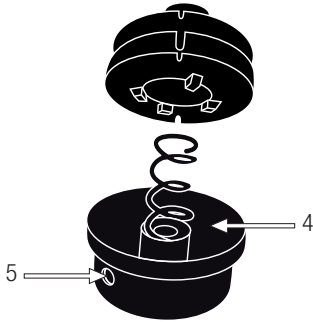

Tug each thread until each has released 12 cm. Carefully put the lower cover on (1).

### 6.2.4. HOLDING THE CABLE EXTENSION

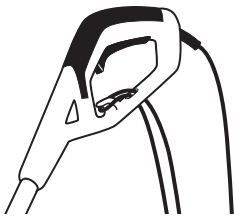

## 6.3. START UP

### 6.3.1. CHECK POINTS BEFORE STARTING

The voltage and current supply must comply with the indications on the rating plate. Before starting to work, always make sure that the appliance works correctly and that your operation is safe.

Do not use this device if it is damaged or insufficiently regulated. Only use this machine.

Only use this machine for the purposes for which it was designed. Any other use may be dangerous for the user, for the device, and for the people, animals and objects surrounding it.

Check:

- The machine and locate loose and/or damaged parts (screws, nuts, etc.).
- That the guard is properly attached to the machine.
- That the head is not damaged.

Tighten, repair or replace everything you need before using the machine.

### 6.3.2. ADJUSTABLE HANDLE

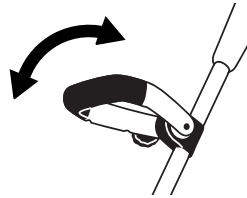

### 6.3.3. TELESCOPIC REGULATION

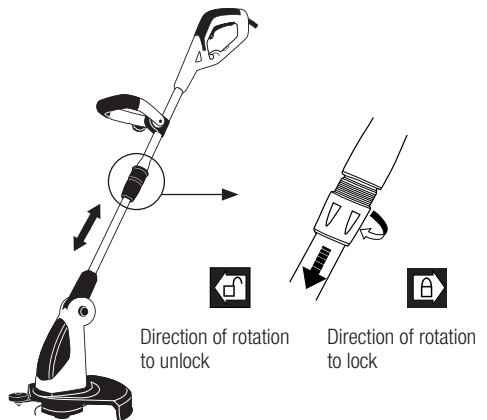



1. Loosen the ring by turning it in the direction marked by the unlock arrow.
2. Lengthen or shorten the pole to desired length
3. Tighten the ring by turning it in the direction marked by the arrow.

Be sure that you pressed the ring tight enough before starting up the machine.

#### 6.3.4. SPINNING 180°

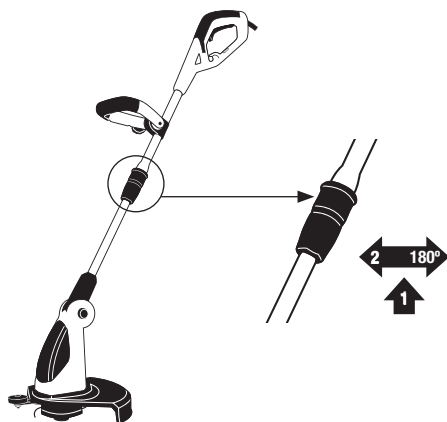

Pull the ring (1) and rotate the motor 180° (2).

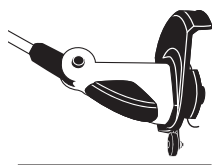

#### 6.3.5. CONTROL OF THE WORKING ANGLE

Press the button and adjust to the desired angle.

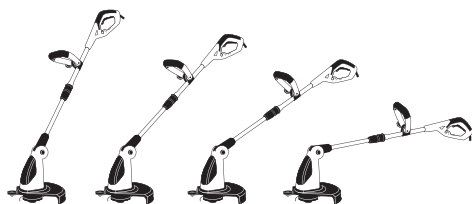
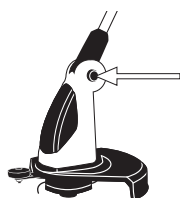

#### 6.3.6. TURNING ON AND OFF

To turn the machine ON:  
Press the On/Off switch (A).

To turn the machine OFF:  
Release the On/Off switch (A).



**⚠** After the machine is switched off the blade will continue to turn because of inertia.

Wait until the blade stops before carrying or performing maintenance work on it.

#### 6.3.7. CHECKPOINTS AFTER TURNING THE MACHINE ON

It is important to pay attention to the possible loose parts and/or the temperature of the machine. If you detect anything unusual in the machine, immediately stop and check it carefully. In case of any malfunction or problem take the machine to be repaired.

**⚠** Never continue to use the machine if the operation does not seem appropriate. Do not use the machine if it is damaged or incorrectly adjusted.

## 7. MACHINE USAGE

 Only use this machine for applications for which it has been designed. The inappropriate use of this machine is dangerous and may cause damage to the user or machine.

Work only in daylight or with adequate artificial light. Do not use this machine at night, with fog or with a low visibility that does not allow you to see clearly in the work area

Limit the time of use of the device to 10 minutes, and take a 10-20 rest between each session.

Avoid operating the machine when the soil is wet whenever possible. Be especially careful if you use the machine after it has been raining, since the ground may be wet and you might slip.

If you slip, lose your balance, or fall release the ON/OFF switch immediately.

Do not use this machine if you are tired, sick, under the influence of drugs, narcotics or alcohol. Fatigue and lack of rest can cause accidents or damage.

Always readjust the machine on a flat and stable surface.

Do not use this machine on slopes where your safety is not guaranteed. If you are working on a sloped surface, slow down and make sure you are well balanced and stable.

Stay away from the blade when the device is in motion.

 Do not only rely on the safety devices of this machine.

It is vital to pay attention to the possible loosening or overheating of the different parts of the machine. If you detect anything unusual, stop the machine immediately and check it carefully. In case of malfunctions, take the machine to be repaired. You should never continue to work with this machine if you detect any problems.

Remember to always use the machine with clean hands, rather than greasy or oily hands.

Do not use pieces on this machine except those recommended by our company since they may cause damage to the user, to anyone close to the machine and to the machine itself.

Always follow the safety instructions given in this manual.

### 7.1. SAFE HANDLING OF THE MACHINE

Hold the machine with your left hand on the handle and the right hand positioned so that it can access the On/Off switch.

 **Warning!:** to reduce the risk of losing control and damaging (including death) the user or nearby persons, never use this machine with only one hand.

### 7.2. STRING HEAD CUTTING

 **Warning!** Wear eye protection at all times. Do not look directly into the cutting line since the pieces may be projected while cutting which can cause serious wounds in the face and the eyes. If the head hits a stone or any other object, stop the engine and check its status. Do not use damaged or poorly balanced pieces.

Hold the string trimmer so the head doesn't touch the ground, at an angle of about 20 ° in the direction in which it is being cut.

Cut from left to right to avoid the cut grass dropping in the area you wish to trim. Pay attention in order to avoid bumping the head against rocks or the soil. Blows against objects and soil will reduce the quality of the head, and can create a hazardous environment for you and the people in the work environment.

Nylon threads are shortened with use; when they are too short, rev the engine and press the head against the ground. This will produce a little more thread. If you pull out too much thread the protector blade can cut the excess.

Remember that the end of the nylon cord is what cuts. You will get a better result if you don't apply the whole head at once in the area being trimmed. Insert head slowly and let the nylon tips trim the grass at a safe pace.

Positions of the front protector:

- Position 1: for normal working use.
- Position 2: for trimming with 180° engine turn.

Position 1

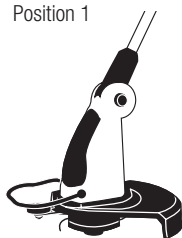

Position 2

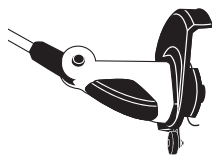

**!** WARNING! DANGER: Do not operate the string trimmer in areas where there are metallic wires.

Always use adequate protective equipment. Do not use this machine in areas with poor visibility.

## 8. MAINTENANCE AND SERVICE

Perform regular inspections on the machine to ensure efficient use of the machine.

For a well-executed service, we recommend taking the machine to your technical service provider.

**!** It is necessary to always stop the engine and check that the cutting tool is stopped before cleaning or transporting the machine.

Do not ever attempt to make adjustments on the machine if it is in motion. Perform all maintenance of the machine on a flat and uncluttered surface.



Unplug the machine before performing any operation on the machine. Read the operating instructions before any operation.

Always perform the tasks of maintenance or service with the machine unplugged.

**!** WARNING! do not modify the machine or the cutting elements. Improper use of these elements may cause personal injury SERIOUS AND/OR LIFE-THREATENING.

Keep the machine clean, especially the ventilation ducts.

**!** Removal of safety devices, improper maintenance, and the replacement of elements with non-original spare parts can all result in personal injury.

### 8.1. MAINTENANCE AND CARE AFTER USE

Carry out the following maintenance and care procedures after use, in order to ensure the proper functioning of this machine in the future.

### 8.1.1. CLEANING

Before proceeding to the cleaning of your device disconnect the machine.

Warning!: always clean the machine after using it. Lack of proper cleaning can cause damage to the machine and produce a malfunction. Whenever possible, clean immediately after use.

Keep your machine clean and in good condition.

Do not clean the engine with water. The electric motor could be damaged in this way.

Clean the crevices of your machine with a wet cloth. Never use gasoline, solvents, detergents, water or any other liquid to clean the machine.

### 8.1.2. POWER CORD CONTROL

Inspect the power cord and extension cord to detect possible damage or symptoms of wearing.

If you notice that the cord is not in good condition take your machine to your technical service provider

Do not use the machine if the cord is damaged.

### 8.2.2. MOTOR VENTILATION DUCTS

Remove dirt from the ventilation ducts, in order to prevent damage to the motor and to avoid fire hazards.

## 9. TROUBLESHOOTING

Depending on your observations, it may be possible for you to detect any obstructions and fix the problem. If not, take your machine to your service provider.

Obstruction	Probable cause	Action
The engine does not run	The machine is unplugged	Plug the machine in
	Socket needs repair	Try another outlet. If the machine doesn't start, take it to your service provider.
	Damaged cable	Take your machine to technical
	Defective switch	Take your machine to technical
The machine runs irregularly	Damaged extension cable	Check the extension cord and substitute it if necessary
	Defective inner cable	Take your machine to technical
	Defective outlet	Take your machine to technical
Head does not turn	Head blocked by a strange element	Stop the machine, unplug it from the electrical current and unlock the head
Excessive noise or vibrations	Head broken	Substitute the head
	Fault with the motor	Take your machine to technical

If this table does not help you to solve your problem, take your machine to technical services.

To locate the after-sales service provider nearest to you please contact the point of sale where you purchased the device.

## 10. TRANSPORT

Before transporting the machine, always disconnect the machine. Always transport the machine with the engine stopped.

Hold the machine by the handle with the machine switched off and away from the parts of the body. Proper handling will reduce the probability of accidental contact with the cutting tool.

If you are transporting the machine in a vehicle secure it firmly to prevent slipping or tipping over.

## 11. STORAGE

Store the device in a dry and clean place, with a temperature of between 0° C and 45° C, out of children's reach.

Before storing the machine follow the instructions in the maintenance chapter.

Remove the plug from the power supply before storing the machine.

When this machine is not in use it should be stored in a clean place, and on a flat surface.

## 12. RECYCLING OR DISPOSAL OF YOUR MACHINE

Dispose of your appliance in an ecologically friendly way. Do not get rid of the machines along with your household waste. Plastic and metal components can be classified according to their nature and recycled.



The materials used to pack this machine are recyclable. Please do not throw away packaging with your domestic waste. Dispose of these packages at an official waste collection point.



## 13. WARRANTY CONDITIONS

### 13.1. WARRANTY PERIOD

- According to the following described terms (1999/44 CE) the warranty period is 2 years from the purchase date, and it will cover faulty pieces owing to an incorrect manufacture.

### 13.2. EXCLUSIONS

Garland warranty will not cover:

- Pieces worn out due to wear and tear.
- Bad use, negligence, lack of maintenance.
- Failures that turn out because of an incorrect use of the product, Garland will not be responsible if the replaced parts of the machine are not from Garland and if the machine has been modified in any way.

### 13.3. TERRITORY

- Garland warranty covers the country.

### 13.4. IN CASE OF INCIDENCE

- The warranty should be correctly filled in with all the information requested, and the invoice or the purchase ticket should be attached.

#### **WARNING!**

TO GUARANTEE THE CORRECT FUNCTIONING OF THE MACHINE AND MAXIMUM SECURITY, WE ASK YOU TO READ THE INSTRUCTION MANUAL FULLY AND CAREFULLY PRIOR TO USING THE MACHINE.

## CE DECLARATION OF CONFORMITY

Who has signed below, Juan Palacios , authorised by Glasswelt S.L., with the following address C/ La Fragua 22, 28933, Móstoles, España , declares that the products brand Garland models Xtrim 365 E-V16 (GT600D) with serial number of year 2016 on (the year of manufacture is clearly indicated on the tool identification plate, followed the serial number) and whose function is “A Electric-engine driven portable hand-held unit fitted with flexible cutting elements intended to cut weeds, grass or similar soft vegetation. ”, comply with all the requirements stated by the Directive 2006/42/EC of the European Parliament and of the Council of 17 May 2006 on machinery, and amending Directive 95/16/EC

These tools also comply with the requirements of the following community directives:

- Directive 2004/108/EC of the European Parliament and of the Council of 15 December 2004 on the approximation of the laws of the Member States relating to electromagnetic compatibility and repealing Directive 89/336/EEC
- Directive 2000/14/EC of the European Parliament and of the Council of 8 May 2000 on the approximation of the laws of the Member States relating to the noise emission in the environment by equipment for use outdoors
- Directive 2006/95/EC Of The European Parliament And Of The Council Of 12 December 2006 On The Harmonisation Of The Laws Of Member States Relating To Electrical Equipment Designed For Use Within Certain Voltage Limits
- Harmonized Standard: EN 60335-1:2002+A11+A1+A12+A2+A13+A14, EN 60335-2-91:2003, EN62233:2008.

Power (kW)	0,6
Guaranteed sound power level dB(A)	96



Juan Palacios  
Product Manager  
Móstoles 21-07-2016





## TABLE DE MATIERES

1. Introduction	42
2. Normes de sécurité	43
3. Etiquettes d'avertissement	48
4. Symboles sur la machine	48
5. Connaître votre machine	49
6. Indications pour la mise en service	51
7. Utilisation de la machine	54
8. Entretien et soin	55
9. Résolution des pannes	57
10. Transport	58
11. Stockage	58
12. Recyclage	58
13. Garantie	59
Déclaration de conformité	60

## 1. INTRODUCTION

Merci d'avoir choisi cette machine Garland. Nous sommes sûres que vous apprécierez la qualité et prestations de cette machine qui vous simplifiera la tâche pour une longue période. Rappelez-vous que cette machine doit être révisée et entretenue dans un réseau de Services Techniques où vous pouvez aller pour l'entretien, résolution des pannes, acheter des pièces détachés et/ou accessoires.



**ATTENTION! Lisez les avertissements de sécurité et les indications du manuel.** Le non accomplissement des avertissements et indications mentionnées plus bas peut vous provoquer un choc électrique, feu et/ou grave lésion. Avant d'utiliser cette machine, lisez attentivement les informations du manuel au sujet des techniques de mise en marche sécurisées et correctes.

**⚠** Utilisez uniquement cette machine pour couper de l'herbe. L'utilisation de cette machine pour n'importe quel autre usage pourrait être dangereuse et serait à vos risques et périls. L'utilisation de cette machine pour des opérations différentes à celles prévues, peut donner lieu à des situations dangereuses.

**⚠** Gardez les avertissements et instructions pour de futures références. Si vous vendez cette machine dans le futur, rappelez-vous de donner ce manuel au nouveau propriétaire.

L'expression "machine" dans les avertissements fait référence à cette machine avec le moteur en marche.

L'expression "interrupteur «ouvert»" signifie "interrupteur déconnecté et "interrupteur "fermé" signifie interrupteur connecté.

### TRADUCTION DES INSTRUCTIONS ORIGINALES

Ref.:GCBXTRIM365EM0716V2

DATE DE SORTIE: 21/07/2016

DATE DE RÉVISION: 02/08/2016

Rappelez-vous que l'utilisateur est responsable des accidents et dommages provoqués à lui même, à des tiers et aux objets. Le fabricant ne serait pas tenu responsable des blessures et dommages provoqués par une mauvaise ou incorrecte utilisation de cette machine.

## 2. NORMES DE SECURITE

**⚠** Pour ne pas manipuler incorrectement la machine, lisez les instructions du manuel avant d'utiliser la machine pour la première fois. Toute information incluse dans ce manuel est importante pour la sécurité des personnes, animaux et choses qui sont à proximité. Si vous avez des doutes par rapport à l'information ici incluse demandez à un professionnel ou à votre magasin de référence pour la résoudre.

La liste suivante des risques et préventions, inclus des situations les plus probables qui peuvent arriver pendant l'utilisation de cette machine de la façon la plus sécurisée possible. Si vous vous trouvez dans une situation non décrite dans le manuel, utilisez le bon sens commun pour utiliser la machine de façon sécurisée ou, si vous vous sentez en péril, n'utilisez pas la machine.

### 2.1. UTILISATEURS

Cette machine a été conçue pour être manipulée par des utilisateurs adultes et ayant lu et compris les indications ici fournies. Cette machine ne peut pas être utilisée par des personnes (notamment des enfants) dont les capacités physiques, psychologiques ou mentales, ou le manque d'expérience ou de connaissances.

**⚠ ATTENTION: Ne permettez pas aux personnes mineures d'utiliser cette machine.**

**⚠ ATTENTION: bien avoir compris les instructions avant d'utiliser cette machine.**

Avant d'utiliser la machine, familiarisez-vous avec en vous assurant de connaître parfaitement où sont les contrôles, les dispositifs de sécurité et comment les utiliser. Si vous êtes un utilisateur non expérimenté, nous vous recommandons de commencer par des travaux simples et, si possible, accompagné d'une personne avec de l'expérience.

**⚠ ATTENTION: Prêtez la machine à des personnes qui connaissent ce genre de machines et savent comment l'utiliser. Avec la machine, prêtez toujours le manuel d'utilisation pour que l'utilisateur puisse le lire et comprendre.**

Cette machine est dangereuse pour des personnes qui l'utilisent pour la première fois.

### 2.2. SECURITE PERSONNELLE

**Soyez attentif, regardez ce que vous êtes en train de faire.**

**Evitez une mise en marche accidentelle de la machine.** Assurez-vous que l'interrupteur est en position «ouvert» avant de connecter au réseau, prendre ou transporter la machine.

Transporter des machines électriques avec le doigt sur l'interrupteur ou brancher des machines électriques avec l'interrupteur dans la position "fermé" peut mettre en danger votre sécurité et provoquer des accidents.

**Ne pas utiliser cette machine si vous êtes fatigué ou sous l'influence de drogues, alcool ou médicaments.** Une seconde de distraction lorsque vous maniez la machine peut provoquer de sérieuses blessures.

N'utilisez pas cette machine si un des composants est abîmé.

Ne jamais faire fonctionner la machine avec des protections défectueuses ou sans dispositif de sécurité.

Ne modifiez pas les contrôles de cette machine et/ou les régulateurs de vitesse de vitesse moteur.

**Enlevez toutes les clés ou outillage à main de la machine et du lieu du travail avant de démarrer la machine.** Une clé ou un outil proche de la machine peut être touché par une partie de la machine en mouvement et être projeté en provoquant des dommages personnels.

**Ne vous surpassez pas. Ayez les pieds bien fixes au sol et restez en équilibre à tout moment.** Ayez toujours vos pieds bien stables et mettre en marche la machine que lorsque vos pied sont sur une surface fixe, sure et nivelée. Les surfaces glissantes ou instables peuvent provoquer une perte de contrôle de la machine ou d'équilibre.

Opter pour une tenue adéquate. N'utilisez jamais la machine avec pieds nus ou des sandales. Utilisez cet appareil avec des chaussures solides et des pantalons longs.

**Tenez toutes les parties de votre corps loin de l'outil de coupe et des pièces en mouvement lorsque le taille-haie est en marche.** Avant de démarrer la machine, vérifiez que l'outil de coupe n'est en contact avec aucun objet. Un moment d'inattention pendant le fonctionnement peut provoquer des blessures graves si une partie de vêtement ou autre partie de votre corps sont en contact avec la lame, ou peut vous couper.

Maintenir la machine toujours avec votre main droite dans la poignée arrière et, votre main gauche sur la poignée avant.

Soyez extrêmement prudent lors de la coupe. Matériaux minces peuvent être projetées vers l'utilisateur final ou pourrait vous faire perdre votre équilibre.

Si vous n'est pas un utilisateur expert, nous vous recommandons de vous familiariser et pratiquer dans une surface plate.

Si la machine vibre bizarrement, arrêtez le moteur, enlevez la batterie et inspectez la machine en cherchant la cause et, réparer-le. Si vous ne la trouvez pas, emmenez la machine au SAV.

Avant de laisser la machine seule, déconnectez-la, attendez a que la lame s'arrête et débranchez-la.

Lors du transport, tenir la machine par la poignée avec la machine déconnectée et à distance des parties du corps. La manipulation appropriée, permettra de réduire le risque de contact accidentel avec l'outil de coupe.

Stockez les outils inactifs hors de portée des enfants.

### 2.2.1. VETEMENTS DE TRAVAIL ET ÉQUIPEMENT DE SÉCURITÉ

Opter pour une tenue adéquate. N'utilisez pas de vêtements amples ou de bijoux. Tenez vos cheveux, vêtements et gants loin des pièces en mouvement. Les vêtements lâches, les bijoux, ou les cheveux longs peuvent être pris par les pièces en mouvement.

N'utilisez jamais la machine avec pieds nus ou des sandales. Utilisez cet appareil avec des chaussures solides et des pantalons longs.

Lors de l'utilisation de cet outil porter l'équipement de sécurité suivant: lunettes de sécurité.

Nous vous conseillons de porter des pantalons longs pour réduire le risque de lésions corporelles dues à la projection des objets projetés par l'outil de coupe.

L'utilisation de vêtements et d'équipement de sécurité supplémentaire permettra de réduire les risques corporels.

Vous devez porter avec vous:

- Outils.
- Bande de signalisation pour marquer la zone de travail.
- Téléphone portable (En cas d'urgence).

### 2.2.2. VIBRATIONS

 L'utilisation prolongée de cette machine expose l'utilisateur aux vibrations et peut provoquer la maladie des "doigts blancs" (phénomène de Raynaud). Cette maladie réduit l'aptitude des mains à percevoir et à réguler la température, entraînant une insensibilité des doigts et une sensation brûlante. Cela peut causer des troubles nerveux et circulatoires ainsi qu'une nécrose.

Un niveau de vibrations élevé et de longues périodes d'exposition aux vibrations sont des facteurs qui contribuent à la maladie des doigts blancs. Afin de réduire le risque de la maladie des doigts blancs veuillez tenir compte des indications suivantes:

- Porter des gants.
- Prendre soin d'avoir toujours les mains au chaud.
- Faire des pauses fréquentes.
- Toujours saisir fermement par les poignées.

Si l'un des symptômes ci-dessus se manifeste, consulter immédiatement un médecin.

### 2.3. SECURITE DANS L'AIRE DE TRAVAIL



N'utilisez pas cette machine dans des atmosphères explosives ainsi qu'en présence de liquides inflammables, du gaz et de la poussière. Les machines électriques provoquent des étincelles qui peuvent allumer la poussière ou les fumées.



La zone comprise dans un radio de 15 mètres autour de la machine doit être considéré comme la zone à risque dans laquelle personne ne doit entrer. Tant que la machine est en fonctionnement et, quand cela est possible, il faut utiliser un corde et des signaux d'avertissement autour de la zone de travail.

Tenez les enfants et curieux éloignées lorsque que vous manipulez la machine. Les distractions peuvent vous causer la perte de contrôle. Surveillez que des enfants, personnes ou animaux n'entrent pas dans votre aire de travail.

Quand plusieurs personnes doivent travailler simultanément, vérifiez toujours la présence et la situation des autres personnes afin d'avoir une distance de sécurité nécessaire entre chacune d'entre-elles.

Tenez l'aire de travail propre et travaillez avec un bon éclairage. Utilisez cette machine que à la lumière du jour ou avec une bonne lumière artificielle. Les aires en désordre et obscures peuvent provoquer des dommages. Vérifiez et enlevez les objets qui peuvent vous provoquer des dommages ou à la machine.

Inspectez soigneusement la zone où l'équipement doit être utilisé et enlever toutes les pierres, les bois, les câbles et objets qui peut être projeté par la machine.

## **2.4. SECURITE ELECTRIQUE**

Assurez-vous de connecter la machine dans une prise électrique à courant continue de 230 V et 50 Hz.

**Ne pas exposer la machine à la pluie ou à des conditions d'humidité.** L'eau qui entre dans la machine augmentera le risque de choc électrique.

**Ne jamais couper le câble.** Il y a risque de choc électrique et de provoquer des dommages à la machine.

La prise électrique de cette machine, doit correspondre à la base de branchement. Ne jamais modifier la prise de quelque façon que se soit pour éviter le risque de choc électrique.



Évitez le contact du corps avec d'autres objets mis à terre comme des tuyaux, radiateurs, cuisines électriques et réfrigérateurs. Le risque de choc électrique augmente.

**Ne touchez pas les prises de courant aux câbles avec les mains mouillées.**

**N'utilisez pas le câble pour transporter, lever ou débrancher cette machine.** Ayez le câble loin de source de chaleur, huile, pièces en mouvement. Les câbles abîmés ou emmêlés augmentent le risque de choc électrique.

**Ne jamais utiliser ce chargeur avec le câble ou la prise abîmée.** Avant de connecter la machine vérifiez la prise et le câble en cherchant des dommages. Si vous découvrez des endommagements, envoyer votre machine à un service technique pour la faire réparer. Si le câble est abîmé ou cassé, débranchez immédiatement. Les câbles abîmés ou emmêlés car ils augmentent le risque de choc électrique.

Le remplacement de la prise ou de câble doit toujours être fait par le fabricant ou le service après vente.

Nous vous recommandons de connecter cette machine à un dispositif différentiel résiduel dont le courant de chute soit inférieur ou égal à 30mA. Il doit se vérifier le fonctionnement correct de ce fusible différentiel avant de chaque utilisation. N'utilisez jamais une rallonge de câble abîmée qui ne soit pas adaptée, aux normes requises pour cette machine.

Lorsque vous utilisez un prolongateur de câble assurez-vous qu'il ait une section minimale de 1,5 mm<sup>2</sup>, pas plus de 25 m., complètement déroulé et qu'il est conçu pour un usage extérieur. La bonne utilisation d'un prolongateur réduit le risque de choc électrique.

Placez le câble prolongateur de façon à se qu'il ne s'engage pas entre les branches ou obstacles. Le câble prolongateur doit toujours être derrière l'utilisateur, et non dans l'aire de travail.

Toujours tenir la rallonge sur le crochet qui existe dans la machine.

Tenez le câble électrique toujours loin de l'outil de coupe.

**N'utilisez pas cette machine si l'interrupteur ne change pas entre "ARRET" et "MARCHE".** Toute machine électrique ne POUVANT être contrôlée avec l'interrupteur est dangereuse et doit être réparée.

Toujours, déconnectez la machine avant de réaliser n'importe quel travail. Manipulez la machine que si elle est déconnectée.

## **2.5. UTILISATION ET SOINS DE LA MACHINE**

**Utilisez uniquement cette machine pour couper de l'herbe.** L'utilisation de cette machine pour n'importe quel autre usage pourrait être dangereuse et serait

à vos risques et périls. L'utilisation de la machine pour des opérations différentes à celles prévues, peut donner lieu à des situations dangereuses.

**Utilisez cette machine, accessoires, outils, etc. en suivant les indications ici fournies et de la façon prévue, en prenant compte des conditions du travail et du travail à faire.** L'utilisation de cette machine pour des applications autres que celles prévues peut vous mettre en péril.

Vérifiez que tous les éléments de sécurité sont installés et en bon état.

Rappelez-vous que l'utilisateur est responsable des accidents et dommages provoqués à lui même, à des tiers et aux objets. Le fabricant ne serait pas tenu responsable des blessures et dommages provoqués par une mauvaise ou incorrecte utilisation de cette machine.

Tenez votre corps éloigné de l'outil de coupe pendant que vous utilisez de la machine.

Ne forcez pas avec cette machine. Utilisez la machine pour l'application correcte. La correcte application de la machine pour le genre de travail à faire, vous permettra de mieux travailler et plus sécurisé.

**N'utilisez pas cette machine si l'interrupteur ne change pas entre "ARRET" et "MARCHE".** Toute machine ne POUVANT être contrôlée avec l'interrupteur est dangereuse et doit être réparée.

Faites l'entretien de cette machine. Vérifiez que les parties mobiles ne soient plus en ligne ou défectueuses, qu'il n'y a pas de pièces cassées ou autres conditions qui puissent affecter le fonctionnement de la machine.

**Ne jamais utilisez des fils en métal ou d'autres matériaux en lieu et place des fils en nylon.**

Si l'outil de coupe frappe un élément étranger lorsque la machine est en fonctionnement, arrêtez-la, déconnectez la machine de la prise et vérifiez la machine avant de continuer. Si vous remarquez des signes de détérioration, emmenez votre machine au service après vente.

Ayez les outils de coupe affûtés et propres. Les outils de coupes bien entretenues avec les bords de coupe affûtés sont plus simples à contrôler.

**Si la machine vibre bizarrement, arrêtez le moteur et inspectez la machine en cherchant la cause.** Si vous ne la trouvez pas, emmenez la machine au SAV. Les vibrations sont toujours une indication d'un problème dans la machine.

**Ayez les poignées propres et sèches.** Les poignées huileuses ou graisseuses sont glissantes et peuvent provoquer la perte de contrôle de la machine.



**Eteignez et déconnectez la machine, et assurez-vous que l'outil de coupe est à l'arrêt avant d'effectuer n'importe quel ajustement, changer les accessoires, nettoyage, transport ou stockage cette machine.** Ces mesures préventives de sécurité réduisent le risque de démarrer la machine accidentellement.

Arrêtez le moteur lorsque vous quittez la machine.

En cas d'arrêt prolongée, déconnecter la machine de la prise.

## **2.6. SERVICE**

**Faites réviser périodiquement la machine électrique par un service après vente qualifié en utilisant que de pièces détachées identiques.** Ce fait garantie la sécurité de la machine.

### 3. ÉTIQUETTES D'AVERTISSEMENT

Les icônes dans les étiquettes d'avertissement qui sont sur la machine et / ou dans le manuel sont là pour indiquer l'information nécessaire pour une utilisation sécurisée de cette machine.



Attention danger!.



Lire attentivement ce manuel et de vous assurer que vous avez bien compris les instructions qui y figurent avant de mettre en marche la machine.



Portez des lunettes de sécurité.

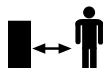

Ne permettez à personne d'approcher de votre périmètre d'action. Ce périmètre d'un rayon de 15 mètres est dangereux.



Attention!: Danger de projection de matériaux.



N'utilisez jamais la machine par mauvais temps.



Risque de choc électrique.



Débranchez toujours la prise d'alimentation électrique avant de réaliser toute intervention sur la machine. Lire attentivement ce manuel avant de mettre en marche la machine.



Débarrassez-vous de votre appareil de façon écologique. On ne doit pas nous débarrasser des nos machines avec des déchets domestiques.



Class de protection II.



Conforme directives CE.



Niveau de puissance sonore garantie Lwa, dB(A).

### 4. SYMBOLES SUR LA MACHINE

Pour garantir une utilisation et entretien sécurisé de cette machine il y a des symboles sur la machine:



Sens de rotation.

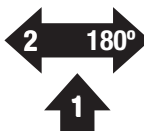

Tour 180°.



## 5. CONNAITRE VOTRE MACHINE

### 5.1. CONDITIONS D'UTILISATION

**⚠** Utilisez uniquement cette machine pour couper l'herbe. L'utilisation de cette machine pour n'importe quel autre usage pourrait être dangereuse et serait à vos risques et périls. Ne pas utiliser le coupe-bordures pour d'autres fins pas prévues. L'utilisation de cette machine pour des opérations différentes à celles prévues, peut donner lieu à des situations dangereuses. Cette machine est pour un usage extérieur, dans ambiances sèches et à des températures entre 5°C et 45°C.

Rappelez-vous que l'utilisateur est responsable des accidents et dommages provoqués à lui même, à des tiers et aux objets. Le fabricant ne serait pas tenu responsable des blessures et dommages provoqués par une mauvaise ou incorrecte utilisation de cette machine.

### 5.2. DESCRIPTION DETAILLEE DU PRODUIT

1. Crochet du câble
2. Interrupteur ON/OFF
3. Prise
4. Protecteur
5. Tête du fil de nylon
6. Poignée frontale
7. Collier de réglage télescopique
8. Collier tour 180°
9. Roue guide
10. Protecteur frontal

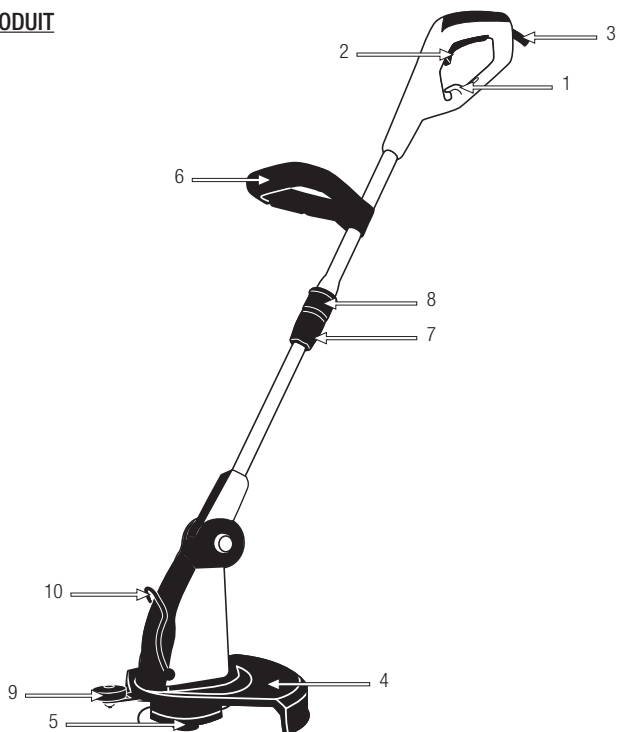

Les images et les dessins figurant dans ce manuel sont purement représentatifs et peuvent ne pas répondre avec le produit réel.

**5.3. SPECIFICITES**

Description	Coupe-bourdes
Marque	Garland
Modèle	XTRIM 365 E
Moteur	Electrique
Tension (V)	230
Fréquence (Hz)	50
Puissance (W)	600
Régime de rotation maximal d'outil de coupe (min <sup>-1</sup> )	9.300
Diamètre de coupe (mm)	320
Épaisseur de ligne en nylon (mm)	1,5
Nombre de fils de nylon	2
Niveau de vibration de poignée (m/s <sup>2</sup> ) (k=2)	5,1
Moyenne du niveau de pression sonore LpA (dB(A))	93,2
Niveau de puissance acoustique garanti Lw (dB(A))	96
Class de protection <input type="checkbox"/>	II
Degré de protection	IPX0
Poids à sec (kg)	2,7

Les spécificités peuvent être modifiées sans préavis.

## 6. INDICATIONS POUR LA MISE EN SERVICE

### 6.1. DESASSEMBLAGE ET LISTE DE MATERIELS

Cette machine inclue les éléments suivants que vous trouverez dans la boîte:

- Machine.
- Protecteur.
- Vis du protecteur (x2).
- Roue guide.
- Manuel de l'utilisateur.

Sortir délicatement les éléments de la boîte et assurez-vous que tous les éléments de la liste sont dans le carton.

Inspectez soigneusement le produit pour s'assurer qu'il n'y a pas d'éléments abîmés. Si des pièces sont abîmées ou manque, n'utilisez pas la machine jusqu'à que le défaut soit réparé ou ait toutes les pièces. Une utilisation de cette machine en mauvais état, peut provoquer des chocs électriques, feu ou des dommages personnels.

### 6.2. MONTAGE

#### 6.2.1. MONTAGE DU PROTECTEUR

Placez le protecteur comme sur le dessin. Introduisez 2 vis et serrez.

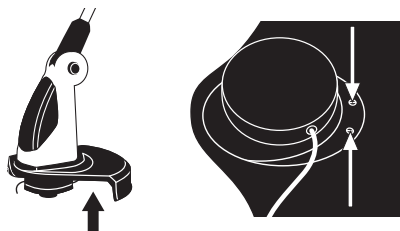

#### 6.2.2. MONTAGE DU ROUE GUIDE

Installez la roue guide en fixant les 2 vis de fixation à la partie de avant du déflecteur.

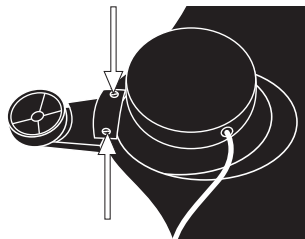

#### 6.2.3. CHANGEMENT DU FIL NYLON

Enlever le couvercle inférieur (1). Retirer la bobine vide de fil de son logement et supprimer tous les fils restants.

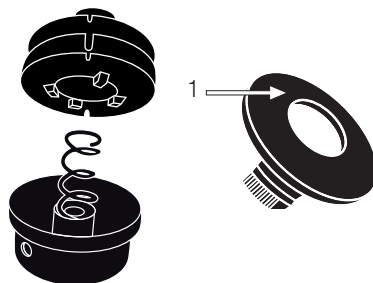

Coupez environ 4 m de fil nylon. Prenez les extrémités du fil, pliez le par la moitié, insérez-le dans la bobine (2) et enroulez les 2 extrémités du fil dans le même sens chacun dans sa gorge.

Bloquer l'extrémité de chaque fil dans les deux entailles (3).

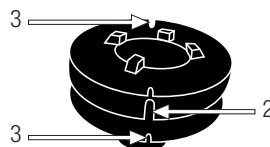

Insérez à nouveau la bobine à sa place (4) et placez les extrémités des fils dans les trous de sortie du fil (5).

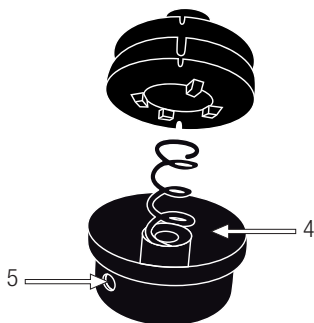

Étirez chaque fil jusqu'à qu'ils soient sortis environ de 12 cm.

Installer le couvercle inférieur.

#### 6.2.4. TENIR LA RALLONGE



### 6.3. MISE EN MARCHÉ

#### 6.3.1. POINTS A VERIFIER AVANT LA MISE EN MARCHÉ

La tension et le courant doivent correspondre aux indications de la plaque de spécifités. Avant de commencer le travail, vérifiez que la machine marche correctement et son fonctionnement est sécurisé. N'utilisez pas cette machine s'elle est abîmée ou pas bien réglée.

Utilisez cette machine que pour les utilisations pour lesquels elle a été conçue. Tout autre usage pourrait être dangereux, provoquant des dommages sur la machine, l'utilisateur, tiers, animaux ou choses qui sont aux alentours.

Vérifiez:

- La machine, recherche des pièces desserrées (câble, écrous, etc.) et endommagées.
- Que l'écran protecteur soit bien fixé à la machine.
- Que la tête ne soit pas abîmée.

Serrez, réparez ou remplacez tout ce qui est nécessaire avant d'utiliser la machine.

#### 6.3.2. POIGNÉE RÉGLABLE

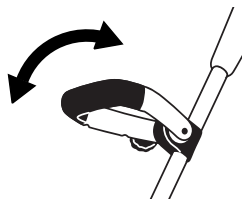

#### 6.3.3. RÉGULATION TÉLESCOPIQUE

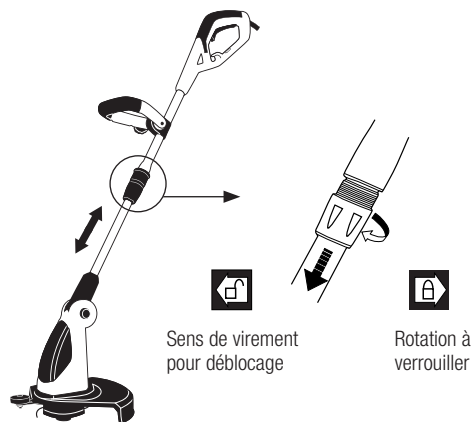

Sens de virement pour déblocage

Rotation à verrouiller

1. Desserrer le collier en tournant dans le sens indiqué par la flèche de déblocage.
2. Allonger ou raccourcir la perche à la longueur désirée.
3. Serrer le collier en tournant dans le sens indiqué par la flèche de blocage.

Assurez-vous d'avoir bien serré le collier avant de démarrer la machine.

### 6.3.4. TOURNER 180°

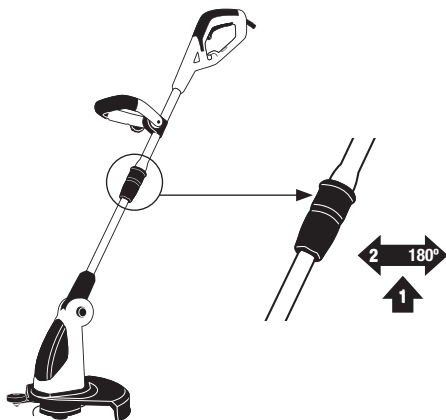

Tirez du collier (1) et virer le moteur 180° degrés (2).

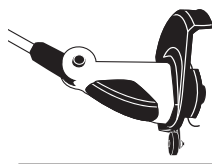

### 6.3.5. RÉGLAGE DE L'ANGLE DE TRAVAIL

Appuyez sur le bouton et réglez l'angle désiré.

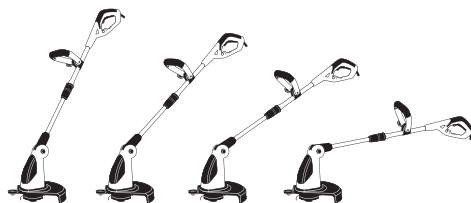
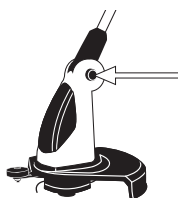

### 6.3.6. MISE EN MARCHÉ ET STOP

Connexion de la machine:  
Pressez l'interrupteur On/Off (A).

Déconnexion de l'appareil:  
Lâchez l'interrupteur On/Off (A).

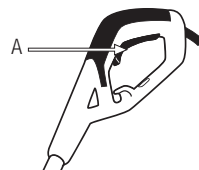

⚠️ Après la déconnexion de la machine l'outil de coupe ne s'arrête pas tout de suite. Attendez que l'outil de coupe s'arrête avant de réaliser une opération d'entretien ou de transporter la machine.

### 6.3.7. POINTS DE VERIFICATION APRES LA MISE EN MARCHÉ

Il est important de faire attention aux possibles pièces lâches ou la température de la machine. Si vous détectez quelque chose de bizarre dans la machine, arrêtez la immédiatement et vérifiez-la. Dans le cas d'un problème ou chose bizarre, emmenez la machine au Service Technique pour l'entretien.

⚠️ N'utilisez pas cette machine s'elle est abîmée ou pas bien réglée.

## 7. UTILISATION DE LA MACHINE

 Utilisez cette machine que pour les utilisations pour lesquels elle a été conçue. L'utilisation de ce souffleur pour d'autre fin est dangereuse et peut provoquer de dommages à l'utilisateur et/ou à la machine.

Travaillez uniquement à la lumière du jour ou dans une lumière artificielle de bonne qualité. N'utilisez pas la machine pendant la nuit, avec brouillard ou avec une visibilité réduite qui ne vous permet pas de voir avec clarté l'aire de travail.

Limitez le temps d'utilisation de cette machine à 10 minutes et reposez-vous entre 10 et 20 minutes entre chaque session.

Évitez de faire fonctionner la machine lorsque le sol est humide lorsque c'est possible. Il est nécessaire de faire très attention si la machine est utilisée juste après une averse car le sol pourrait glisser.

Si vous glissez ou perdez votre équilibre ou chutez, lâchez immédiatement l'interrupteur On/Off.

Ne pas utiliser cette machine si vous êtes fatigué, malade, après avoir pris des médicaments, des stupéfiants ou de l'alcool.

Le manque de sommeil et la fatigue peuvent causer des accidents ou des dommages.

Toujours régler la machine sur une surface plane et stable.

N'utiliser pas cette machine dans des pentes prononcées où il n'est pas possible de garantir votre sécurité. Si vous travaillez dans des pentes diminuez votre travail et assurez-vous d'avoir une bonne visibilité.

Ne vous approchez pas des outils de coupe lorsque le moteur est en marche.

 Ne pas compter uniquement sur les dispositifs de sécurité de cette machine.

Prêtez attention à l'éventuel relâchement ou à une surchauffe des pièces de la machine. Si vous détectez des anomalies arrêtez immédiatement la machine et vérifiez-la soigneusement. En cas d'échec emmenez la machine au service technique pour réparation. En tout cas, vous ne devez pas continuer à travailler si vous remarquez que l'opération n'est pas correcte.

N'oubliez pas de toujours utiliser la machine avec vos mains propres et exemptes de carburant ou d'huile.

N'utilisez que des accessoires recommandés par notre marque, vu que son utilisation peut provoquer de sérieux endommagements à l'utilisateur, aux personnes à proximité de la machine et à la machine.

Suivez toujours les règles de sécurité indiquées sur ce manuel.

### 7.1. FIXATION DE LA MACHINE ET GUIDAGE

Lorsque vous travaillez, tenez la machine fermement avec les deux mains par les poignées. Tenez la poignée avant avec la main gauche et l'arrière avec la main droite même, si vous êtes gaucher.

 Attention!: A fin de réduire le risque de perte de contrôle et les possibles dommages (même mortelles) à l'utilisateur et/ou personnes proches, n'utilisez jamais cette machine avec une seule main.

### 7.2. COUPE AVEC LA TETE DU FIL

ATTENTION: Il est nécessaire d'utiliser une protection oculaire à tout moment. Ne regardez pas directement

les éléments de coupe car vous pouvez vous endommager la tête et les yeux.

Si la tête frappe un roc ou autre objet, arrêtez le moteur et vérifiez l'état. N'utilisez pas des têtes endommagées ou mal équilibrées.

Tenez la machine de façon que la tête ne touche pas le sol et avec une inclinaison de 20° dans le sens que vous coupez.

Faites des coupes de la gauche vers la droite pour éviter la chute d'herbe dans la zone de coupe.

Attention à ne pas frapper la tête avec des pierres ou le sol. Les coups contre des objets ou le sol réduira la durée de vie de la tête, peut l'endommager et créer un environnement dangereux pour vous et les personnes proches de vous.

Le fil de nylon sont raccourcis avec l'utilisation, quand ils sont trop courts accélérez le moteur et appuyez la tête contre le sol, à ce moment là il sortira le fil de la tête. Si vous laissez trop de fil, l'excédant sera couper par la partie métallique insérée dans le déflecteur.

Rappelez-vous que l'extrémité du fil fait la coupe. Vous aurez des meilleurs résultats si vous n'introduisez pas toute la tête dans l'aire à couper tout de suite. Introduisez la tête lentement et laissez que les pointes de nylon couper à son rythme.

Positions du protecteur frontal:

- Position 1: Pour une fonction normale de travail.
- Position 2: Pour réaliser la fonction de affinage, il faut virer le moteur 180°.

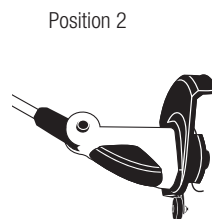
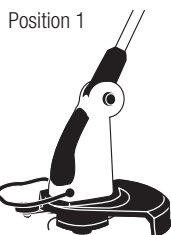

**⚠ ATTENTION DANGER:** Ne pas faire fonctionner la machine dans les zones avec des matériaux métalliques.

Toujours utiliser l'équipement de protection approprié. Ne pas utiliser cette machine dans les endroits où vous ne pouvez pas voir correctement.

## 8. ENTRETIEN ET SOIN

Effectuez des inspections périodiques à la machine, à fin d'assurer un bon fonctionnement de la machine. Pour un fonctionnement complet on vous recommande d'amener la machine au SAV.

**⚠** Assurez-vous toujours d'éteindre le moteur et vérifiez que les outils de coupe soient arrêtés avant de réaliser une opération d'entretien ou de vérification.

**⚠** Ne jamais faire des ajustements dans la machine si elle est en marche. Effectuer tout l'entretien de la machine lorsque est fixé sur une surface plate et claire.



Ayez toujours la machine débranché lors des tâches d'entretien.

**⚠ ATTENTION!** Ne pas modifier la machine ou les éléments de coupe. Une mauvaise utilisation de ces éléments peut provoquer des BLESSURES GRAVES OU LA MORT.

Garder la machine propre, en particulier les fenêtres de ventilation du moteur.

**⚠** Si vous enlevez les dispositifs de sécurité, faites un mauvais entretien, substituez avec des pièces détachées non originales peuvent provoquer des risques d'accident, dommages personnels et rupture de la machine.

## **8.1. ENTRETIEN APRÈS UTILISATION**

Réalisez les suivantes opérations d'entretien et soin quand vous terminez de travailler avec la machine pour vous assurez le bon fonctionnement de cette machine dans le futur.

### **8.1.1. NETTOYAGE**

Ayez toujours la machine déconnectée lors des tâches d'entretien.

Attention!: Nettoyez l'application après de son usage.

Ne faire pas un nettoyage adéquat peut provoquer des dommages dans la machine et produire un mauvais fonctionnement. Toujours nettoyer après le travail.

Tenez votre machine propre et dans un bon état. N'utilisez pas d'eau pour nettoyer le moteur. Le moteur électrique pourrait s'abîmer.

Nettoyez le châssis de votre machine avec un chiffon humidifié avec de l'eau. Ne jamais utiliser de gazoline, dissolvants, détergents, eau ou n'importe quel liquide pour le nettoyage de la machine.

### **8.1.2. CONTRÔLE DU CÂBLE ÉLECTRIQUE**

Vérifiez la prise et le câble en cherchant des dommages et symptômes de vieillissement. Si vous découvrez des endommagements, envoyer votre machine à un Service Technique.

Ne jamais utiliser cette machine avec le câble abîmé.

### **8.1.3. CONDUITS D'AÉRATION DU MOTEUR**

Éliminer la saleté des conduits d'aération, pour ne pas abîmer le moteur et pour éviter un possible incendie.



## 9. RESOLUTION DES PANNES

Selon les symptômes que vous observez il est possible de détecter la cause probable et résoudre le problème.

Erreur	Cause	Action
Le moteur ne démarre pas	La machine n'est pas branchée	Branchez la machine à la prise
	Prise en mauvaise état	Essayez dans une autre prise. Si la machine ne démarre pas, porter la machine au service technique.
	Câble abîmé	Allez au SAV
	Interrupteur abîmé	Allez au SAV
La machine fonctionne par intermittence	Câble abîmé	Compruebe el alargador y sustituyalo si es necesario.
	Câble interne abîmé	Allez au SAV
	Prise en mauvaise état	Allez au SAV
Tête ne tourne pas	Tête bloquée par un élément étranger	Arrêtez la machine, débranchez de la prise et débloquent la tête
Trop des bruits et vibrations	Tête cassée	Changer la tête
	Problème moteur	Allez au SAV

Dans le cas où vous ne pouvez pas résoudre le problème avec ce tableau, emmenez votre machine au service après-vente.

Pour localiser le service après-vente le plus proche dans votre région, contactez votre point de vente.

## 10. TRANSPORT

Avant de transporter la machine, débranchez-la. Toujours transportez la machine avec le moteur arrêté.

Tenez la machine par la poignée avant avec la machine débranchée et les parties de votre corps éloignées. Une bonne manipulation de la machine réduira la probabilité de contact accidentel avec l'outil de coupe.

Si vous allez transporter la tronçonneuse par véhicule, fixez-la fermement pour quelle ne glisse ou bascule pas.

## 11. STOCKAGE

Assurez-vous que la machine reste hors de portée des enfants. Stockez les outils électriques inactifs dans un lieu non accessible aux enfants et sûr de façon à ne mettre pas en péril des personnes. Le taille-haie hors utilisation doit être stocké nettoyé, sur une surface plate. Stockez la machine dans un lieu où les températures ne soit pas inférieure à 0°C et pas supérieure à 45°C.

Avant de stocker la machine suivez les points du chapitre d'entretien.

Débranchez la fiche de la source d'alimentation avant de ranger la machine.

La machine, doit être rangée dans un endroit propre, sur une surface plane.

## 12. RECYCLAGE

Débarressez-vous de votre appareil de façon écologique. On ne doit pas se débarrasser de nos machines avec des déchets domestiques. Les composants en plastique et métal peuvent être reclassés selon leur nature et recyclés.



Les matériels utilisés pour l'emballage de cette machine sont recyclables. S'il vous plait, ne jetez pas les emballages avec les déchets domestiques. Jetez ces emballages dans un lieu officiel de recyclage.



## 13. GARANTIE

### 13.1. PÉRIODE DE GARANTIE

- La période de garantie (Loi 1999/44 CE) conformément aux termes décrits ci-dessous est de 2 ans à compter de la date d'achat, en ce qui concerne les pièces et la main d'œuvre, contre les défauts de fabrication et de matériel.

### 13.2. EXCLUSIONS

La garantie Garland ne couvre pas :

- L'usure naturelle due à l'utilisation.
- Mauvais usage, utilisation inappropriée de la machine. Dommages provoqués par une intervention réalisée par du personnel non autorisé par Garland ou utilisation de pièces de rechanges pas d'origines.

### 13.3. TERRITOIRE

- La garantie Garland assure une couverture de service sur tout le territoire national.

### 13.4. EN CAS D'INCIDENT

- La garantie doit être correctement remplie contenant toutes les données requises et accompagnée d'une facture ou ticket d'achat de l'établissement du vendeur.

#### **ATTENTION!**

AFIN DE GARANTIR UN FONCTIONNEMENT ET UNE SÉCURITÉ MAXIMALE, NOUS VOUS PRIONS DE LIRE ATTENTIVEMENT LE MANUEL D'INSTRUCTIONS AVANT L'UTILISATION DE CETTE MACHINE.

## DÉCLARATION DE CONFORMITÉ CE

Le signataire ci-dessous, Juan Palacios, autorisé par Glasswelt S.L., dont l'adresse est C/ La Fragua 22, 28933, Móstoles, España, déclare que les machines Garland modèles Xtrim 365 E-V16 (GT600D) avec numéro de série de l'année 2016 en avant (l'année de fabrication est clairement indiqué sur la plaque d'identification de la machine suivi du numéro de série) et dont la fonction est "Appareil portable à main, à moteur électrique muni de organes de coupe non métalliques souples destinés à couper des mauvaises herbes, du gazon ou d'autres végétaux à faible résistance", respectent toutes les conditions de la Directive 2006/42/CE du Parlement européen et du Conseil du 17 mai 2006 relative aux machines et modifiant la directive 95/16/CE

Ces machines respectent aussi les conditions des directives communautaires suivantes:

- Directive 2004/108/CE du Parlement européen et du Conseil du 15 décembre 2004 relative au rapprochement des législations des États membres concernant la compatibilité électromagnétique et abrogeant la directive 89/336/CEE
- Directive 2000/14/CE du Parlement européen et du Conseil du 8 mai 2000 concernant le rapprochement des législations des États membres relatives aux émissions sonores dans l'environnement des matériels destinés à être utilisés à l'extérieur des bâtiments
- Directive 2006/95/CE du Parlement européen et du Conseil du 12 décembre 2006 concernant le rapprochement des législations des États membres relatives au matériel électrique destiné à être employé dans certaines limites de tension
- Norme harmonisée: EN 60335-1:2002+A11+A1+A12+A2+A13+A14, EN 60335-2-91:2003, EN62233:2008.

Puissance maximale (kW)	0,6
Niveau de puissance acoustique garanti dB(A)	96



Juan Palacios  
 Chef Produit  
 Móstoles 21-07-2016



## ÍNDICE

1.	Introduzione	62
2.	Norme e misure di sicurezza	63
3.	Segnali di avvertenza	68
4.	Simboli posti sulla macchina	68
5.	Descrizione della macchina	69
6.	Istruzioni per la messa in moto	71
7.	Utilizzo della macchina	74
8.	Manutenzione e assistenza	75
9.	Localizzazione e identificazione dei guasti	77
10.	Trasporto	78
11.	Magazzinaggio	78
12.	Informazioni sullo smaltimento e il riciclaggio dell'attrezzatura	78
13.	Condizioni di garanzia	79
	Dichiarazione di conformità	80

### TRADUZIONE DELLE ISTRUZIONI ORIGINALI

Ref.:GCBXTRIM365EM0716V2

DATA DI PUBBLICAZIONE: 21/07/2016

DATA DI REVISIONE: 02/08/2016

## 1. INTRODUZIONE

Vi ringraziamo per l'acquisto di questa macchina Garland. Siamo sicuri che apprezzerete la qualità e le prestazioni della macchina, che vi renderà agevole il lavoro per un lungo periodo di tempo. La presente macchina dispone della più completa e professionale rete di assistenza tecnica a cui rivolgersi per la manutenzione, la risoluzione dei problemi, e per l'acquisto dei pezzi di ricambio e / o degli accessori.



**ATTENZIONE! Prestate molta attenzione a tutte le istruzioni e avvertenze di sicurezza.**

La mancata osservazione delle norme qui di seguito elencate può provocare - come conseguenza - scossa elettrica, incendio e/o serio infortunio. Prima di utilizzare la macchina si prega di leggere attentamente le istruzioni del presente manuale riferite alle corrette modalità di messa in moto in sicurezza.



Utilizzare questa macchina solo per il taglio di erba. Ogni altro uso può essere pericoloso ed è a vostro rischio e pericolo. Non utilizzare questa macchina per altri scopi non volute. L'utilizzo di questo decespugliatore per le operazioni diverse da quelle previste può comportare in situazioni pericolose.



**Conservate tutte le avvertenze e le istruzioni per vostra referenza futura.** Se in futuro pensate di vendere la macchina, al nuovo proprietario non dimenticate di consegnare anche il manuale.

Il termine "macchina" che compare nelle avvertenze si riferisce al presente macchina collegata alla rete.

L'espressione "Interruttore in posizione Aperto" che compare nelle istruzioni significa che la macchina spenta, mentre l'espressione "Interruttore in posizione Chiuso" significa che la macchina è collegata/accesa.

Ricordate che l'utente è responsabile per incidenti e danni a se stesso, a terzi e cose. In caso di incidenti e danni personali, a terzi o cose le responsabilità ricadono sull'utilizzatore. Il fabbricante non sarà ritenuto in alcun modo responsabile di eventuali danni causati da abuso o uso improprio della macchina.

## 2. NORME E MISURE DI SICUREZZA

**⚠** Per evitare un uso improprio della macchina, prima del primo utilizzo leggete attentamente le istruzioni del manuale. Tutte le informazioni contenute in esso sono rilevanti per la vostra sicurezza personale e di quella delle persone, animali o cose presenti nelle vicinanze. Per qualsiasi chiarimento riguardante le informazioni contenute in questo manuale vi preghiamo di rivolgervi ad un professionista o di andare dal punto vendita presso il quale avete acquistato la macchina.

Il seguente elenco di pericoli e precauzioni include le situazioni più probabili che si possono verificare nell'uso di questa macchina. Se siete in una situazione non descritta in questo manuale è necessario il buon senso, cercando di far funzionare la macchina nella maniera più sicura possibile o, se vedete pericolo, non utilizzare la macchina.

### 2.1. UTILIZZATORI

La presente macchina è stata progettata per essere utilizzata da persone adulte, le quali hanno letto e ben compreso ogni istruzione. Questa macchina non può essere utilizzata da persone (compresi i bambini) con ridotte capacità fisiche, psicologiche o mentali, o mancanza di esperienza o di conoscenza.

**⚠** **Attenzione! Non permettere mai che persone minori di età utilizzino questa macchina.**

**⚠** **Attenzione! Non permettere mai a persone che non hanno ben compreso le istruzioni l'utilizzo di questa macchina.**

Prima dell'utilizzo cercate di familiarizzare con la macchina, assicurandovi di conoscere esattamente dove si trovano i comandi, i dispositivi di sicurezza e il modo in cui vanno utilizzati.

Se siete un utente inesperto, vi raccomandiamo di eseguire compiti semplici e, se possibile, sotto la supervisione da una persona esperta.

**⚠** **Attenzione! Prestate la macchina solamente a persone che hanno familiarità con questo tipo di macchina e che sanno come utilizzarlo. All'utilizzatore prestate sempre, assieme alla macchina, il manuale d'istruzioni in modo che lo possa leggere attentamente e ben comprendere. La macchina risulta pericolosa nelle mani di utenti inesperti.**

### 2.2. SICUREZZA PERSONALE

**Siate vigili, fate attenzione a ciò che state facendo e usate sempre il buon senso durante l'utilizzo.**

**Evitate un avvio accidentale della macchina.** Assicuratevi che l'interruttore sia in posizione "aperto" prima di collegare alla rete. Evitate trasportare elettrotensili con il dito posto sull'interruttore o con l'interruttore in posizione "chiuso" può compromettere la vostra sicurezza e causare incidenti.

**Non utilizzare questa macchina mentre stanco o sotto l'effetto di droghe, alcol o farmaci.** Un attimo di distrazione durante la guida di questa macchina può causare gravi lesioni personali.

Non utilizzare la macchina se qualche componente è danneggiato.

Non utilizzare mai la macchina con protezioni difettose, o senza dispositivi di sicurezza.

Vietato modificare i comandi della macchina o i regolatori di velocità del motore.

**Prima di avviare l'unità rimuovete tutte le chiavi o gli utensili manuali sia dalla macchina che dall'area di lavoro.** Una chiave o un attrezzo lasciato vicino alla macchina rischia di venire a contatto e scagliato da una delle parti mobili della macchina verso cose o persone causando infortunio.

**Mantenete sempre un appoggio appropriato dei piedi e fate funzionare la macchina solo quando vi trovate in piedi su di una superficie fissa, piana e sicura.** Superfici scivolose o instabili possono causare la perdita di equilibrio o del controllo della macchina.

Vestite correttamente. Vietato utilizzare la macchina a piedi nudi o con sandali. Utilizzare la macchina con scarpe robuste e pantaloni lunghi.

**Mentre la macchina è in funzione, mantenete tutte le parti del corpo lontane dalle parti di taglio e dalle parti in movimento della macchina.** Prima di avviare la macchina, assicuratevi che le parti di taglio non siano a contatto con alcun oggetto. Durante il funzionamento della macchina, anche un semplice attimo di distrazione rischia di provocare che gli abiti che indossate o altre parti del corpo vengano tagliate dalle parti di taglio in movimento della macchina.

Afferrare la macchina all'impugnatura posteriore con la mano destra e a quella anteriore con la mano sinistra.

Fare molta attenzione quando si tagliano. Materiali sottili possano essere proiettati verso l'utente finale o potrebbe farvi perdere il vostro equilibrio.

Se siete un utilizzatore alle prime armi, vi raccomandiamo innanzitutto di acquisire un minimo di pratica operando su di una superficie piana.

Se la macchina vibra in modo anomalo: spegnere il motore e controllare la macchina alla ricerca delle cause possibili, quindi riparatela. Se non individuate la causa di malfunzionamento, portare la macchina dal servizio assistenza.

Prima di lasciare incustodita la macchina, spgnetela sempre, attendete il completo arresto della lama, scollegare l'apparecchio dalla presa elettrica.

Mantenere la macchina con l'impugnatura, scollegata e a distanza da parti del corpo. La corretta manipolazione riduce la probabilità di contatto accidentale con l'utensile da taglio.

Conservate gli utensili fuori dalla portata dei bambini.

## 2.2.1. VESTITI DE LAVORO E ATTREZZATURA DI SICUREZZA

Vestite correttamente. Non indossate abiti sciolti o gioielli. Mantenete i vostri capelli, i vostri abiti e i guanti lontano dalle parti mobili della macchina. Vestiti sciolti, gioielli o capelli lunghi rischiano di impigliarsi all'interno delle parti in movimento della macchina.

Vietato utilizzare la macchina a piedi nudi o con sandali.

Utilizzare la macchina con scarpe robuste e pantalone lunghi.

Per prevenire lesioni sono raccomandate in aggiunta di indossare: occhiali di sicurezza.

Vi raccomandiamo di indossare pantaloni lunghi in modo da ridurre il rischio di infortunio fisico dovuto al lancio di oggetti provenienti dalle parti di taglio.



L'uso di vestiti e dispositivi di sicurezza idonei ridurrà il rischio di infortuni alla vostra persona.

Si consiglia di portare:

- Strumenti
- La marcatura del nastro per l'area di lavoro.
- Cellulare (Per l'uso in caso di emergenza)

### 2.2.2. VIBRAZIONI

 Il prolungato utilizzo della macchina espone l'utente alle vibrazioni che possono produrre la "sindrome delle dita bianche" (fenómeno di Ryanaud). Questa malattia riduce la sensibilità tattile di mani e la capacità di regolare la temperatura, generando un intorpidimento delle dite e una sensazione di bruciore. Questa malattia può causare problemi nervi e alla circolazione sanguigna, nonché necrosi alle mani.

Un livello di vibrazione elevato e prolungati periodi di esposizione sono i fattori che contribuiscono alla malattia "delle dita bianche". Per ridurre il rischio di malattia delle dite bianche si raccomanda di seguire le istruzioni seguenti:

- Indossare sempre guanti di lavoro.
- Assicurarsi di mantenere sempre le mani calde.
- Fare pause frequenti.
- Afferrare sempre saldamente le maniglie/ impugnature della macchina.

Se ravvisate alcuni dei sintomi della sindrome delle dita bianche, consultate immediatamente il vostro medico.

### 2.3. SICUREZZA NELL'AREA LAVORO

Vietato utilizzare la macchina in atmosfere esplosive e in presenza di liquidi infiammabili, gas e polveri.

Le macchine elettriche producono scintille che rischiano di infiammare la polvere o i gas.



L'area attorno alla macchina - in un raggio di 15 metri dal punto in cui si sta lavorando - va considerata zona di rischio, nella quale pertanto non dovrà esser consentito l'accesso a nessuno mentre la macchina è in funzione (Zona di sicurezza). Laddove necessario, utilizzate corde e segnali di avvertimento in modo da segnalare la zona di sicurezza.

Tenersi lontano dalla portata di bambini e di persone estranee durante l'utilizzo. Eventuali distrazioni estranei possono comportare la perdita di controllo. Controllate che nell'area di lavoro non entrino bambini, o animali.

Nel caso in cui il lavoro debba essere eseguito contemporaneamente da due o più persone, prima verificate sempre la presenza e la posizione degli altri operatori in modo da mantenere una distanza sufficiente tra ogni persona e tale da garantire la sicurezza.

**Mantenete l'area di lavoro pulita e lavorate con una buona illuminazione.** Le aree in disordine e scarsamente illuminate possono provocare incidenti. Ispezionare con cura l'area in cui l'apparecchio deve essere utilizzato e rimuovere tutte le pietre, boschi, cavi e oggetti che possono essere lanciati dalla macchina.

### 2.4. SICUREZZA ELETTRICA

Questa macchina può essere collegata solo ad una corrente alternata di 230V/50Hz.

**Non esporre l'apparecchio alla pioggia o all'umidità.** L'acqua tra di loro aumenta il rischio di scosse elettriche.

**Mai tagliare il cavo.** Vi è rischio di scossa elettrica e di danni alla macchina.

La spina elettrica della macchina deve potersi collegare alla presa di corrente. Non cambiate la spina per nessun motivo. Spine e prese conformi ridurranno il rischio di scossa elettrica.

Evitate il contatto del corpo con superfici messe a terra come tubi, radiatori, fornelli elettrici e frigoriferi. Vi è un aumento del rischio di scosse elettriche se il vostro corpo è posto a terra.

E' severamente vietato toccare le prese o i cavi elettrici con le mani bagnate.

Non abusate del cavo. Non utilizzare il cavo per il trasporto, il sollevamento o lo scollegamento dell'unità. Tenete il cavo lontano dal calore, dall'olio, da bordi taglienti o parti mobili. I cavi danneggiati o aggrovigliati aumentano il rischio di scossa elettrica.

Non utilizzare l'elettrotensile con il cavo o la spina danneggiati. Prima del collegamento, verificate che la spina e il cavo non presentino danni. Se ravvisate qualche danno, portate la macchina a riparazione presso un servizio tecnico autorizzato. Se il cavo risulta danneggiato o rotto, scollegatelo immediatamente. I cavi danneggiati o aggrovigliati aumentano il rischio di scossa elettrica.

La sostituzione della spina o del cavo di alimentazione deve sempre essere effettuata dal fabbricante o dal suo personale di servizio tecnico.

Si raccomanda di collegare la macchina ad un dispositivo di corrente residua la cui corrente di scarico non sia superiore ai 30mA. Per un corretto funzionamento del dispositivo, tale verifica va sempre effettuata prima di ogni utilizzo.

Non usate mai una presa o un cavo di prolunga danneggiato che non soddisfano le normative o i requisiti di questa unità.

Quando si utilizza un cavo di prolunga, assicuratevi di avere una sezione minima di 1,5 mm<sup>2</sup>, di lunghezza inferiore ai 25 m, sempre completamente dipanato e che il cavo sia idoneo all'uso esterno.

Utilizzando una prolunga adatta per l'impiego all'esterno si riduce il rischio di scossa elettrica.

Disponete la prolunga in maniera tale da non farlo impigliare sui rami o altri ostacoli e in un modo che non attraversi la zona di lavoro. Il cavo di prolunga deve trovarsi sempre alle spalle dell'operatore.

Tenere sempre il cavo di prolunga sul gancio che esiste nella macchina.

Non utilizzare la macchina se l'interruttore di accensione non funziona correttamente. Qualsiasi macchina elettrica non più controllabile con l'interruttore risulta pericolosa e va assolutamente riparata.

Scollegate sempre la spina dalla presa prima di intervenire sulla macchina, e maneggetela solo quando è scollegata.

## **2.5. USO E MANUTENZIONE DELLA MACCHINA**

Usare questa macchina, gli accessori, gli attrezzi etc. in base a queste istruzioni e nella maniera prevista, tenendo in considerazione le condizioni di lavoro e il lavoro da svolgere. L'utilizzo della macchina per applicazioni diverse da quelle previste può provocare una situazione di pericolo. Il fabbricante non sarà ritenuto in alcun modo responsabile di eventuali danni causati da abuso o uso improprio della macchina.

Verificate che tutti i componenti di sicurezza siano installati e risultino in buone condizioni.

Ricordate che l'utente è responsabile per incidenti e danni a se stesso, a terzi e cose. In caso di incidenti e danni personali, a terzi o cose le responsabilità ricadono sull'utilizzatore. Il fabbricante non sarà ritenuto in alcun modo responsabile di eventuali danni causati da abuso o uso improprio della macchina.

Mantenere il corpo lontano dall'utensile da taglio durante l'utilizzo della macchina.

Non forzare la macchina. Utilizzatela bensì per l'applicazione più appropriata. L'utilizzo corretto della macchina - basato sul tipo di lavoro da realizzare - vi permetterà di lavorare meglio e in maniera più sicura. **Non utilizzare la macchina se l'interruttore di accensione non funziona correttamente.** Qualsiasi macchina non più controllabile con l'interruttore risulta pericolosa e va assolutamente riparata.

**Mantenete l'unità in buono stato. Verificate che le parti mobili non risultino disallineate o bloccate, che non ci siano parti rotte o altre condizioni che possono influire negativamente sul funzionamento della macchina.**

**Non utilizzare mai fili metallici o altri materiali al posto di nylon.**

Se l'utensile da taglio incontra un elemento strano durante il funzionamento arrestare, scollegare la macchina dalla rete elettrica ed esaminare prima di continuare. Se si notano segni di danneggiamento prendere la macchina per il servizio.

Tenete gli utensili da taglio sempre affilati e puliti. Gli strumenti di taglio correttamente mantenuti tendono a incepparsi di meno e sono più facili da controllare.

Se l'apparato inizia a vibrare in maniera anomala spegnete la macchina, scollegatela dalla rete ed ispezionate l'unità per individuare la causa. Se

non avete ancora individuato il problema, portate la macchina dal vostro servizio tecnico. Le vibrazioni sono sempre sintomo di un problema presente nella macchina.

**Mantenete le impugnature della macchina asciutte e pulite.** Impugnature grasse o oleose risultano scivolose e possono causare la perdita di controllo dell'elettrotensile.

**Spegner e scollegare la macchina, e assicurarsi che l'utensile da taglio si arresta prima di effettuare qualsiasi regolazione, di sostituire pezzi di ricambio, pulizia della macchina, trasporto o stoccaggio dalla macchina.** Tali misure di sicurezza preventive riducono il rischio di avviamento accidentale della macchina.

Spegner il motore quando si lascia la macchina.

In caso di pausa prolungata, scollegate la macchina dalla presa di alimentazione.

## **2.6. ASSISTENZA**

Si prega di far esaminare periodicamente il vostro elettrotensile presso un servizio di assistenza specializzato, impiegando unicamente pezzi di ricambio identici. Ciò garantirà la sicurezza del vostro attrezzo.

### 3. SEGNALI DI AVVERTENZA

Le etichette di avvertimento indicano le informazioni necessarie per l'utilizzo della macchina.



Attenzione pericolo!



Leggere il manuale, seguire le istruzioni e le avvertenze di sicurezza.



È necessario utilizzare protezione degli occhi.

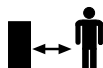

Non lasciate che le persone entrano nell'area di lavoro. Quest'area sarà di un diametro di 15 m. dal punto in cui si sta lavorando.



Attenzione! Lancio di materiali. Pericolo!



Non utilizzare la macchina sotto la pioggia o in condizioni di umidità.



Rischio di scossa elettrica.



Scollegare la macchina prima di eseguire qualsiasi intervento sulla macchina. Leggere il manuale di istruzioni prima di eseguire qualsiasi intervento sulla macchina.



Smaltite il vostro apparecchio in maniera ecologica. E' vietato smaltire gli elettrodomestici insieme ai rifiuti domestici.



Classe di protezione II.



Conforme alle direttive CE.



Livello di potenza sonora garantito Lw, dB (A).

### 4. SIMBOLI POSTI SULLA MACCHINA

Per garantire un uso sicuro e una manutenzione della macchina, valgono i seguenti simboli posti sulla macchina.



Senso di rotazione.

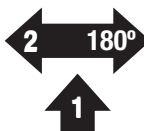

Girare 180°.

## 5. DESCRIZIONE DELLA MACCHINA

### 5.1. CONDIZIONI DI UTILIZZO

**⚠** Utilizzare questa macchina solo per il taglio di erba. Ogni altro uso può essere pericoloso ed è a vostro rischio e pericolo. Non utilizzare questa macchina per altri scopi non volute. L'uso di questa macchina per operazioni diverse da quelle previste può comportare situazioni di pericolo.

Utilizzare la macchina all'esterno, in ambiente asciutto e a temperature comprese tra 5°C e 45°C.

Ricordate che l'utente è responsabile per incidenti e danni a se stesso, a terzi e cose. In caso di incidenti e danni personali, a terzi o cose le responsabilità ricadono sull'utilizzatore. Il fabbricante non sarà ritenuto in alcun modo responsabile di eventuali danni causati da abuso o uso improprio della macchina.

### 5.2. DESCRIZIONE DEL PRODOTTO

1. Gancio del cavo
2. Interruttore ON / OFF
3. Spina
4. Protettore
5. Testa de filo de nylon
6. Impugnatura anteriore
7. Collare di regolazione telescopica
8. Collare giro 180°
9. Ruota de guida
10. Protezione frontale

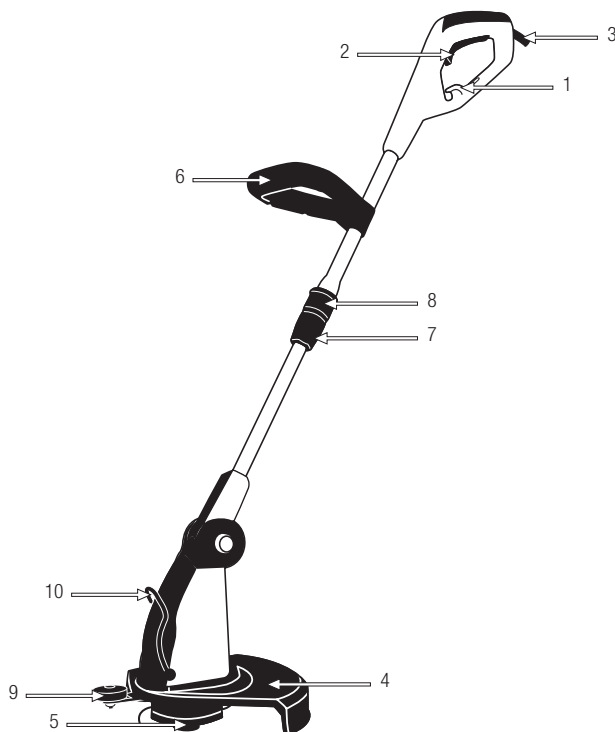

Le foto ei disegni riportati nel presente manuale sono puramente indicativi e potrebbero non corrispondere al prodotto reale.

**5.3. CARATTERISTICHE TECNICHE**

Descrizione	Tagliabordi
Marchio	Garland
Modello	XTRIM 365 E
Motore	Elettrico
Voltaggio (V)	230
Frequenza (Hz)	50
Potenza (W)	600
Velocità massima di rotazione del utensile da taglio ( $\text{min}^{-1}$ )	9.300
Diametro di taglio (mm)	320
Spessore della linea nylon (mm)	1,5
Numero di taglienti	2
Livello di vibrazioni impugnatura ( $\text{m/s}^2$ ) ( $k=2$ )	5,1
Livello de pressione sonora media $L_pA$ (dB(A))	93,2
Livello di potenza sonora garantito $L_w$ (dB(A))	96
Classe di protezione <input type="checkbox"/>	II
Grado di protezione	IPX0
Peso (kg)	2,7

Le caratteristiche tecniche sono soggette a modifiche senza preavviso.

## 6. ISTRUZIONI PER LA MESSA IN MOTO

### 6.1. DISIMBALLAGGIO E LISTA DELLE PARTI

La macchina include le seguenti parti, che potete trovare all'interno della scatola:

- Macchina.
- Protettore.
- Vite del protettore (x2).
- Ruota de guida.
- Manuale di istruzioni.

Tirate fuori con cura ogni elemento dalla scatola assicurandovi che tutte le voci elencate risultino presenti.

Controllare il prodotto con attenzione per assicurarsi non vi siano componenti danneggiati. Se una qualsiasi parte risulta danneggiata o manca qualche componente, non utilizzare la macchina prima di aver risolto il problema. L'utilizzo della macchina in queste condizioni può causare scosse elettriche, incendi e / o lesioni gravi!

### 6.2. MONTAGGIO

#### 6.2.1. MONTAGGIO DELLA PROTEZIONE

Posizionare la protezione come in figura. Inserire 2 vite e stringere.

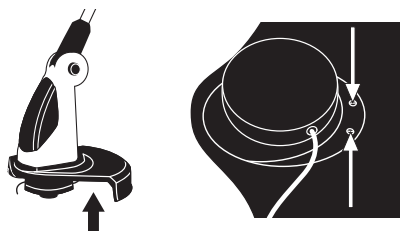

#### 6.2.2. MONTAGGIO DE LA RUOTA DE GUIDA

Installare ruota de guida serrando le 2 viti di fronte dei protettore.

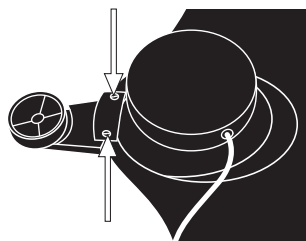

#### 6.2.3. CAMBIO DEL FILO DI NYLON

Togliere il coperchio inferiore (1) premendo i due linguette. Rimuovere il rocchetto di filo vuoto dal suo alloggiamento e rimuovere tutti gli filo rimanente.

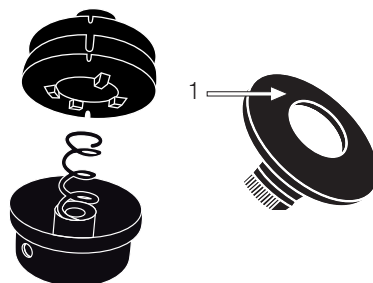

Taglio di circa 4 metri di nylon. Prendete le estremità del filo, piegarlo a metà, inserirlo nell'alloggiamento bobina (2) e piegare le 2 estremità del filo nella stessa direzione per ogni corsia (direzione della freccia).

Bloccare la fine di ogni filo nei due solchi e buchi in fori opposte (3).

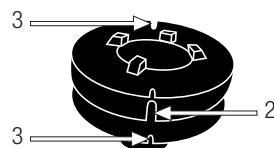

Reinserire la bobina nel suo alloggiamento (4) e collocare l'estremità dei fili nel fine dei fori di uscita del filo (5).

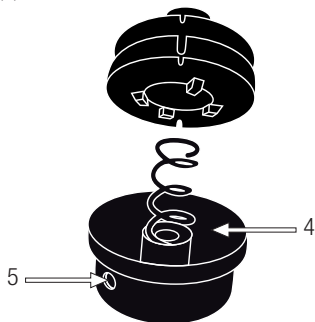

Tirare di ogni filo fino a rimuovere circa 12 cm. Installare del coperchio inferiore.

#### 6.2.4. TENERE IL CAVO PROLUNGA



### 6.3. MESSA IN MOTO

#### 6.3.1. PUNTI DI VERIFICA PRIMA DELLA MESSA IN MOTO

La tensione e la corrente di alimentazione devono rispettare le indicazioni poste sulla targhetta delle caratteristiche. Prima di iniziare il lavoro, controllate sempre che la macchina funzioni correttamente e in maniera sicura.

Vietato utilizzare la macchina se risulta danneggiata o non correttamente regolata.

Utilizzate la macchina solo per gli scopi per i quali è stata progettata. L'uso di questa elettrosega per qualsiasi altro uso è pericoloso e può causare danni nei confronti dell'utilizzatore e / o della macchina.

Controllare:

- La macchina completamente e verificare che non vi siano parti allentate (viti, dadi, ecc.) o danni.
- Che la protezione sia correttamente montata sulla macchina.
- Che il testina non sia danneggiata.

Fissare, riparare o sostituire tutto il necessario prima di utilizzare la macchina.

#### 6.3.2. MANIGLIA REGOLABILE

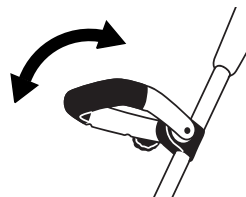

#### 6.3.3. REGOLAZIONE TELESCOPICA

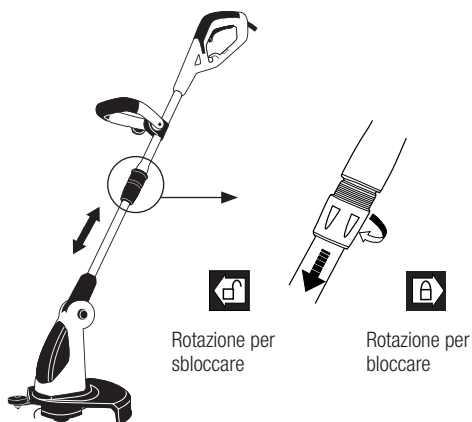



1. Allentare il collare girandolo nella direzione indicata dalla freccia di rilascio.
2. Allungare o accorciare il palo alla lunghezza desiderata.
3. Serrare il collare girando nella direzione segnata dalla serratura per bloccare.

Assicuratevi di aver premuto con forza sul collare prima di avviare la macchina.

#### 6.3.4. GIRARE 180°

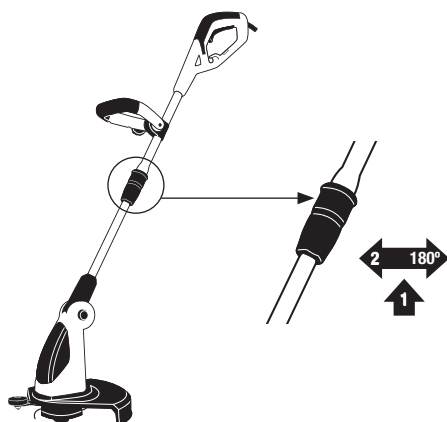

Tirare il collare (1) e ruotare il motore di 180 gradi (2).

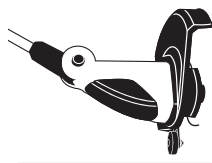

#### 6.3.5. REGOLAZIONE DE L'ANGOLO DE LAVORO

Premere il pulsante e impostare l'angolazione desiderata.

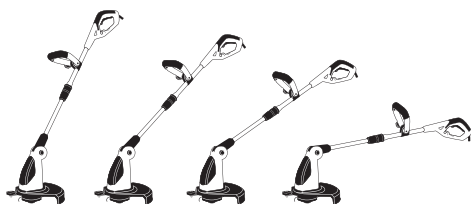
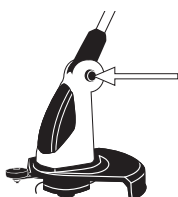

#### 6.3.6. AVVIO E ARRESTO

Avviamento della macchina:  
Premere l'interruttore On/  
Off (A).



Disconnessione della  
macchina:  
Rilasciare l'interruttore On/Off (A).

**⚠** Dopo aver scollegato la macchina, le lame continuano a girare per inerzia ancora per pochi secondi. Attendere che le lame si arrestino completamente prima di effettuare qualsiasi manutenzione o trasportare la macchina.

#### 6.3.7. PUNTI DI VERIFICA PRIMA DELL' AVVIAMENTO

E' importante prestare attenzione a eventuali parti sciolti e alla temperatura della macchina. Se notate un'anomalia nella macchina fermatevi subito per controllare attentamente. In caso di qualche anomalia o problema, prendere la macchina a riparazione dal servizio tecnico.

Mai continuare ad utilizzare la macchina se il funzionamento non sembra corretto.

**⚠** Non utilizzare la macchina se è danneggiata o non correttamente regolata.

## 7. UTILIZZO DELLA MACCHINA

 Utilizzate la macchina solo per gli scopi per i quali è stata progettata. L'uso di questa macchina per qualsiasi altro uso è pericoloso e può causare danni nei confronti dell'utilizzatore e / o della macchina.

Lavorare solamente alla luce del giorno o con una buona luce artificiale. Vietato utilizzare la macchina di notte, in caso di nebbia o in condizioni di visibilità ridotta tali per cui non si può vedere chiaramente l'area di lavoro.

Evitate di operare con la macchina quando il suolo risulta umido, laddove possibile. Prestate particolare attenzione nell'utilizzo della macchina dopo la pioggia, dal momento che il suolo risulterà scivoloso e voi stessi rischiate di cadere.

Se si scivola, si perde l'equilibrio o si cade immediatamente rilasciare l'interruttore.

Non utilizzare la macchina in condizioni di stanchezza, malattia, se ha preso droghe, sostanze stupefacenti o alcol.

Non utilizzate la macchina se siete stanchi, malati, se state assumendo farmaci, droghe o alcol. La mancanza di riposo e la fatica possono causare incidenti o danni.

Non utilizzare la macchina su pendii ripidi dove non può garantire la loro sicurezza.

Quando si lavora su pendii rallentare il loro lavoro e assicuratevi di avere una buona stabilità.

Mai avvicinarsi alle parti di taglio della macchina quando il motore è in funzione.

 Non fate affidamento unicamente sui dispositivi di sicurezza della macchina.

E' necessario prestare attenzione al possibile allentamento o surriscaldamento delle varie componenti. Se ravvisate qualche anomalia, arrestate immediatamente la macchina e ispezionatela attentamente. In caso di guasto portatela presso al vostro servizio di assistenza tecnica. Se riscontrate che il funzionamento non sia corretto, allora non dovete proseguire con il lavoro per nessun motivo. Ricordate di usare sempre la macchina con le mani pulite e libera da carburante o di olio.

Mai utilizzare accessori nella macchina ad eccezione di quelli raccomandati dalla nostra azienda. Il loro uso potrebbe provocare gravi danni all'operatore, alle persone presenti in prossimità della macchina e alla macchina stessa.

Rispettate sempre le regole di sicurezza indicate dal presente manuale.

### 7.1. FISSAGGIO DELLA MACCHINA E GUIDA

Mantenere la macchina con l'impugnatura, scollegata e a distanza da parti del corpo. La corretta

manipolazione riduce la probabilità di contatto accidentale con l'utensile da taglio.

 **Attenzione!** Per ridurre il rischio di perdita di controllo e danni (anche mortali) per l'utente o persone vicine, non usare mai la macchina con una sola mano.

### 7.2. TAGLIO CON TESTA DI FILO

**ATTENZIONE:** Indossare occhiali protettivi in ogni momento. Non guardare il taglio a filo perchè i rifiuti possono causare gravi lesioni al viso e agli occhi.

Se la testa colpisce una roccia o un altro oggetto spendere il motore e verificare le condizioni. Non usare teste danneggiate o poco equilibrate.

Tenere il decespugliatore in modo che la testa non tocchi il terreno e inclinato circa 20°, nel senso che si sta tagliando.

Fare dei tagli da sinistra a destra per evitare che la caduta dell'erba tagliata si inserisca nella zona da tagliare. Fare attenzione a non colpire la testa con pietre o terra. Pestaggi contro il suolo riducono la durata della testa, creando un ambiente che possono causare pericolo per voi e per le persone che sono vicini al vostro ambiente di lavoro.

I fili di nylon sono accorciati con l'utilizzo, quando sono troppo corte accelerare il motore e spingere la testa nel terreno, quindi esce un piccolo filo della testa. Se si prende troppo filo la lama del protettore può tagliare in eccesso.

Ricordate che il fine del filo di nylon è il che fa taglio. Avrete un risultato migliore se non si inserisce l'intera testa in area da tagliare in una volta. Inserisci la testa lentamente e lasciare che alle estremità di nylon tagliare l'erba al suo ritmo.

Posizione della protezione frontale:

- Posizione 1: per utilizzo normale di lavoro
- Posizione 2: per utilizzo come rifilatore con motore ruotato di 180°.

Posizione 1



Posizione 2



**⚠ ATTENZIONE PERICOLO:** Non utilizzare il decespugliatore in aree con tessuto metallici.

Usare sempre adeguato equipaggiamento protettivo. Non utilizzare la macchina in zone dove non possono vedere meglio ciò che sta per tagliare.

## 8. MANUTENZIONE E ASSISTENZA

Effettuate controlli periodici per assicurare un funzionamento efficace dell'elettrotensile. Per una manutenzione completa si consiglia di portare la macchina al vostro servizio di assistenza clienti.

**⚠** E 'sempre necessario spegnere il motore e controllare che l'utensile da taglio venga arrestato prima di pulire o spostare la macchina.

**⚠** Non tentate mai di effettuare manutenzione sulla macchina mentre è in funzione.



Effettuate tutta le operazioni di manutenzione della macchina, con la stessa posta su di una superficie piana e pulita.

**⚠ ATTENZIONE!** Non modificare la macchina o gli elementi di taglio. L'uso improprio di questi elementi può causare GRAVE INFORTUNIO O MORTE.

Mantenere pulita la macchina, in particolare le finestre di ventilazione del motore.

**⚠** La rimozione dei dispositivi di sicurezza, una manutenzione impropria, la sostituzione con ricambi non originali può causare lesioni alla persona.

## **8.1. MANUTENZIONE E CURA DOPO L'USO**

Effettuate le seguenti operazioni di cura e manutenzione quando terminate di lavorare con la macchina, per garantire così il corretto funzionamento della macchina nei futuri utilizzi.

### **8.1.1. PULIZIA GENERALE**

Prima di procedere con la pulizia dell'unità, scollegate la macchina dalla presa di corrente.

Attenzione: Pulite sempre la macchina dopo l'uso. Non eseguire una pulizia adeguata può causare danni alla macchina e ed essere causa di malfunzionamento. Se possibile, pulite subito dopo aver operato con la macchina.

Tenere la macchina sempre pulita e in buone condizioni. Pulire la tramoggia di carico e la bocca di espulsione.

E'vietato pulire la macchina con acqua: il motore elettrico rischia di essere danneggiato.

Pulite le protezioni della macchina con uno straccio inumidito in acqua.

Non utilizzare mai benzina, solventi, detergenti , acqua o qualsiasi altro liquido per la pulizia della macchina.

### **8.1.2. CONTROLLO DEL CAVO ELETTRICO**

Controllare i cavi elettrici per eventuali danni o segni di usura. Se si nota che il cavo è danneggiato, portare la vostra macchina a riparazione.

Non utilizzare l'apparecchio se il cavo è danneggiato.

### **8.1.3. CONDOTTI DI VENTILAZIONE DAL MOTORE**

Rimuovere lo sporco dalle aperture, in modo da non danneggiare il motore ed evitare un eventuale incendio.

## 9. LOCALIZZAZIONE E IDENTIFICAZIONE DEI GUASTI

A seconda dei sintomi riscontrati è possibile individuare la probabile causa e risolvere il problema:

Problema	Causa	Azione
Il motore non funziona	La macchina non è collegata alla rete elettrica	Collegate l'elettrotensile alla rete elettrica
	Spinga o base di collegamento in cattivo stato	Probare in un'altra presa. Se il motore non si avvia portate la macchina al servizio di assistenza
	Cavo danneggiato	Portate l'elettrotensile a riparazione al servizio di assistenza
	Interruttore danneggiato	Portate l'elettrotensile a riparazione al servizio di assistenza
La macchina funziona in modo intermittente	Cavo di prolunga difettoso.	Compruebe el alargador y sustituyalo si es necesario.
	Cablaggio interno difettoso	Portate l'elettrotensile a riparazione al servizio di assistenza
	Enterruttore difettoso	Portate l'elettrotensile a riparazione al servizio di assistenza
Testa non gira	Testa bloccata da un elemento estraneo	Arrestare la macchina, scollegare la macchina dalla corrente e sbloccare la testa
Vibrazioni o rumore eccessivo	Testa rotta	Sostituire la testa
	Problemi al motore	Portate l'elettrotensile a riparazione al servizio di assistenza

Se non è possibile risolvere il problema con questa immagine, prendere la macchina per il servizio.

Per individuare il servizio post-vendita più vicino a casa vostra, rivolgetevi al punto vendita in cui avete acquistato la macchina.

## 10. TRASPORTO

Prima di trasportare la macchina, scollegate sempre la spina dalla presa di corrente. Trasportate sempre la macchina con il motore spento.

Mantenere la macchina con l'impugnatura, scollegata e a distanza da parti del corpo. La corretta manipolazione riduce la probabilità di contatto accidentale con l'utensile da taglio.

Se si trasporta la macchina all'interno di un veicolo, fissatela saldamente per evitare scivolamenti o ribaltamenti della stessa.

## 11. MAGAZZINAGGIO

Conservate la macchina inutilizzata in un luogo sicuro e fuori dalla portata dei bambini, in modo da non mettere in pericolo nessuna persona. La macchina inutilizzata deve essere sempre tenuta pulita, e posta sopra una superficie piana. Conservate la macchina in un luogo dove la temperatura sia compresa tra gli 0°C e i 45°C.

Prima di riporre la macchina, eseguite sempre la manutenzione.

Scollegare la spina di alimentazione prima di riporre la pompa.

La macchina inutilizzata deve essere sempre tenuta pulita, e posta sopra una superficie piana.

## 12. INFORMAZIONI SULLO SMALTIMENTO E IL RICICLAGGIO DELL'ATTREZZATURA

Smaltite il vostro apparecchio in maniera ecologica. E' vietato smaltire gli elettrodomestici insieme ai rifiuti domestici. I componenti di plastica e metallo vanno differenziati secondo la loro natura e quindi riciclati.



I materiali utilizzati per il confezionamento/ imballaggio di questa macchina possono essere riciclati. Si raccomanda di non gettare gli imballaggi tra la spazzatura domestica. Smaltite in un apposito centro di raccolta per i rifiuti.



## 13. CONDIZIONI DI GARANZIA

### 13.1. PERIODO DI GARANZIA

- Il periodo di garanzia (legge 1999/44 CE) secondo i termini descritto di seguito è di 2 anni dalla data acquisto di ricambi e manodopera, contro i difetti produzione e dei materiali.

### 13.2. ESCLUSIONI

Garland garanzia non copre:

- L'usura e rottura.
- L'abuso, negligenza, incurante funzionamento o mancanza di manutenzione.
- Difetti causati da uso improprio, danni perché attraverso le manipolazioni del personale non autorizzato Garland o uso di ricambi non originali.

### 13.3. TERRITORIO

- La garanzia Garland assicura copertura del servizio in tutto il paese.

### 13.4. IN CASO DI INCIDENTE

- La garanzia deve essere debitamente compilato con tutti i dati richiesti e accompagnato dalla fattura o acquisto di biglietti del venditore.

#### **AVVISO!**

PER GARANTIRE UN FUNZIONAMENTO DI  
MASSIMA SICUREZZA, SI PREGA DI LEGGERE IL  
LIBRO DI  
ISTRUZIONI PRIMA DELL'USO.

## DICHIARAZIONE DI CONFORMITÀ (CE)

Il sottoscritto, Juan Palacios, autorizzato da Glasswelt S.L., con sede in C/ La Fragua 22, 28933, Móstoles, España, dichiara che le macchine Garland modelli Xtrim 365 E-V16 (GT600D) con numero di serie del anno 2016 in poi (l'anno di fabbricazione si indica in modo chiaro sulla targhetta di identificazione della macchina, seguito dal numero di serie) e la cui funzione è "Gruppi portatili a con motore elettrico, dotato di filo flessibile rotante, o altro elemento di taglio flessibile non metallico (ad esempio coltelli rotativi), utilizzato per tagliare erbe infestanti, superfici erbose o vegetazione soffice.", soddisfano tutti i requisiti della Direttiva 2006/42/CE del Parlamento europeo e del Consiglio del 17 maggio 2006 relativa alle macchine e che modifica la direttiva 95/16/CE

Queste macchine soddisfano anche i requisiti delle seguenti direttive comunitarie:

- Direttiva 2004/108/CE del Parlamento europeo e del Consiglio del 15 dicembre 2004 concernente il ravvicinamento delle legislazioni degli Stati membri relative alla compatibilità elettromagnetica e che abroga la direttiva 89/336/CEE
- Direttiva 2000/14/CE del Parlamento Europeo e del Consiglio, dell'8 maggio 2000, sul ravvicinamento delle legislazioni degli Stati membri concernenti l'emissione acustica ambientale delle macchine ed attrezzature destinate a funzionare all'aperto
- Direttiva 2006/95/CE del Parlamento europeo e del Consiglio del 12 dicembre 2006 concernente il ravvicinamento delle legislazioni degli Stati membri relative al materiale elettrico destinato ad essere adoperato entro taluni limiti di tensione
- Norma armonizzata: EN 60335-1:2002+A11+A1+A12+A2+A13+A14, EN 60335-2-91:2003, EN62233:2008.

Potenza massima (kW)	0,6
Livello di potenza acustica garantito dB(A)	96



Juan Palacios  
Product Manager  
Móstoles 21-07-2016





## ÍNDICE

1. Introdução	82
2. Normas e precauções de segurança	83
3. Ícones de aviso	88
4. Símbolos na máquina	88
5. Descrição da máquina	89
6. Instruções para colocação	91
7. Uso da máquina	94
8. Manutenção e serviço	95
9. Detecção e identificação de falhas	97
10. Transporte	98
11. Armazenagem	98
12. Informações sobre a destruição de equipamentos / reciclagem	98
13. Garantia	99
Declaração de conformidade CE	100

### TRADUÇÃO DAS INSTRUÇÕES ORIGINAIS

Ref.:GCBXTRIM365EM0716V2

DATA DE PUBLICAÇÃO: 21/07/2016  
DATA DE REVIÇÃO: 02/08/2016

## 1. INTRODUÇÃO

Obrigado por escolher esta máquina Garland. Temos a certeza que vai apreciar a qualidade e o desempenho da máquina, o que facilitará a sua tarefa por um longo período de tempo. Lembre-se que esta máquina tem a rede de assistência mais abrangente e técnica especializada para o qual você pode ir para a manutenção da sua máquina solucionar problemas e comprar peças de reposição e/ou acessórios.



**ATENÇÃO!** Leia todos os avisos de segurança e todas as instruções. Se você não seguir todas as instruções indicadas

abaixo pode resultar em choque elétrico, incêndio e / ou ferimentos graves. Antes para usar esta máquina leia atentamente as informações indicadas neste manual sobre técnicas de funcionamento correto e seguro.



Use esta máquina apenas para cortar relva. Utilizar esta máquina para qualquer outro uso poderia ser perigoso e será da sua inteira responsabilidade. O uso de esta máquina para outras operações que não as previstas podem levar a situações perigosas.



Guarde todos os avisos e todas as instruções para referência futura. Se você vender a máquina no futuro lembre-se de entregar este manual para o novo proprietário.

O termo "Máquina" nas advertências refere-se à máquina elétrica ligado à rede elétrica. A expressão "Interruptor na posição Aberta" significa interruptor desligado e a expressão "Interruptor na posição Fechado" significa ligado.

Lembre-se o operador da máquina é responsável pelos perigos e acidentes causados a outras pessoas ou coisas. O fabricante não se faz responsável de forma alguma por qualquer dano causado pelo abuso ou uso indevido da máquina.

## 2. NORMAS E PRECAUÇÕES DE SEGURANÇA

**⚠** Para evitar manuseio inadequado da máquina leia todas as instruções contidas neste manual antes da primeira utilização. Todas as informações contidas neste manual são relevantes para a sua segurança pessoal e de pessoas, animais e coisas que estão ao redor. Se você tiver qualquer dúvida sobre as informações contidas neste manual pergunte a um profissional ou vá para o estabelecimento onde adquiriu esta máquina para resolvê-lo.

A seguinte lista de perigos e precauções inclui as situações mais prováveis de que possam acontecer durante o uso desta máquina. Se você estiver em uma situação não descrita neste manual, usar o sentido comum para usar o aparelho em forma o mais segura possível, ou, se você vê o perigo, não use a máquina.

### 2.1. USUÁRIOS

Esta máquina foi projetada para ser manipulado por usuários maiores de idade e que tenham lido e entendido estas instruções. Esta máquina não pode ser usada por pessoas (incluindo crianças) com capacidades físicas, psicológicas ou mentais reduzidas, ou falta de experiência ou conhecimento.

**⚠ ATENÇÃO:** Não permitir que menores utilizar esta máquina.

**⚠ ATENÇÃO:** Não permitir que as pessoas que não compreendem estas instruções utilizem este equipamento.

Antes de utilizar esta máquina tem que estar familiarizado com ela para assegurar que você sabe exatamente onde está todos os controles, dispositivos

de segurança e como eles devem ser usados. Se você é um principiante, recomendamos que você execute no mínimo um exercício prático de tarefas simples e, se possível, acompanhado por uma pessoa experiente.

**⚠ ATENÇÃO:** Só dê esta máquina para as pessoas que estejam familiarizadas com este tipo de máquina e sabem como usá-la. Sempre leve com manual de instruções da máquina para que o usuário leia com atenção e entendê-lo. Esta máquina é perigosa nas mãos de usuários não treinados.

### 2.2. SEGURANÇA PESSOAL

Fique alerta, observe o que você está fazendo e use o bom senso ao operar a máquina.

**Evitar partida acidental da máquina.** Verifique se o interruptor está na posição “aberta” antes de conectar à rede. Nunca transportar a máquina com o dedo no interruptor o com o interruptor na posição “fechado” já que pode comprometer a segurança e causar acidentes.

**Não use esta máquina quando estiver cansado ou sob a influência de drogas, álcool.** Um momento de desatenção enquanto opera a máquina pode causar ferimentos graves.

Não utilize esta máquina se algum dos seus componentes está estragado.

Nunca utilize a máquina com defeito guardas, ou sem dispositivos de segurança.

Não modifique os controles desta máquina ou reguladores de velocidade de rotação do motor.

**Remover todas as chaves ou ferramentas manuais área de máquinas e de trabalho antes de iniciar a**

**máquina.** A chave ou ferramentas à esquerda perto da máquina pode ser jogada por uma parte da máquina em movimento e do projeto causando danos pessoais.

**Não se exceda. Mantenha seus pés firmemente no chão e equilíbrio em todos os momentos.** Mantenha sempre um apoio apropriado dos y faça funcionar a máquina somente quando este de pé sobre uma superfície fixa, segura e nivelada. As superfícies escorregadias ou instáveis podem provocar uma perda de equilíbrio ou de controle da máquina.

Vista corretamente. Nunca utilize a máquina com os pés descalços ou com sandálias. Utilize esta máquina com calçado resistente y calças compridas.

**Mantenha todas as partes do corpo longe da ferramenta de corte e peças em movimento quando estiver em execução.** Antes de iniciar a máquina, certifique-se de que a parte cortante não está em contato com qualquer objeto. Um momento de desatenção enquanto a máquina está operacional pode causar na sua roupa ou outra parte do corpo um emaranhamento com a máquina ou que você seja cortado pela de que a parte cortante.

Agarre sempre a máquina com sua mão direita sobre a empunhadura traseira e sua mão esquerda na alça da frente.

Tenha muito cuidado ao cortar. Materiais finos podem ser projetados para o usuário final ou poderia fazer você perder o seu equilíbrio.

Se você for um usuário inexperiente, recomendamos que você tenha uma prática mínima em uma superfície plana.

Se o dispositivo começa a vibrar de forma estranha desligue a máquina, desconecte-a da rede e examine o dispositivo para descobrir a causa. Se não detectar

a razão leve a sua máquina para o serviço técnico. As vibrações são sempre uma indicação de um problema na máquina.

Antes de deixar a máquina sozinha, desligue-a, espere a que se pare a lâmina e desconecte a máquina rede.

Ao transporte a máquina sustentela por empunhadura com a máquina desligada e partes distantes do corpo. Tratamento adequado irá reduzir a probabilidade de contato acidental com a ferramenta de corte.

Guarde as ferramentas fora do alcance das crianças.

## 2.2.1. VESTUÁRIO E EQUIPAMENTO DE SEGURANÇA

Vista corretamente. Não use roupas soltas ou joias. Mantenha seu cabelo, roupas e luvas longe das peças móveis. Roupas largas, joias ou cabelos longos podem ser agarrados por partes em movimento.

Nunca utilize a máquina com os pés descalços ou com sandálias. Utilize esta máquina com calçado resistente y calças compridas.

Ao usar esta ferramenta use o equipamento de segurança a seguir: Oculos de segurança.

Recomenda-se usar calças compridas para reduzir o risco de danos físicos ao objetos projetados pela ferramenta de corte.

O uso de roupas e equipamentos de segurança adicional irá reduzir o risco danos pessoais.

Deve utilizar:

- Ferramentas.
- Fita de sinalização para demarcar a zona de trabalho.
- Tele móvel (para uma emergência).

## 2.2.2. VIBRAÇÕES

 O uso prolongado da máquina expõe o usuário a vibrações que podem causar a doença de “dedos brancos” (fenômeno de Raynaud). Esta doença reduz a sensação de toque das mãos e da capacidade de regular a temperatura, criando uma insensibilidade nos dedos e uma sensação de queimação. Ela pode causar problemas nervosos e de circulação e até mesmo necrose da mão.

Altos níveis de vibração e longos períodos de exposição são os fatores que contribuem para a doença dos dedos brancos. Para reduzir o risco de doença dedo branco precisa considerar estas recomendações:

- Use sempre luvas.
- Assegure-se de ter sempre as mãos quentes
- Faça pausas frequentes.
- Segure firmemente a máquina sempre pelas alças.

Se sentir algum dos sintomas da doença do “dedo branco” consulte o seu médico imediatamente.

## 2.3. SEGURANÇA NA ÁREA DO TRABALHO

Não opere esta máquina em atmosferas explosivas e na presença de líquidos inflamáveis, gases e poeira.

Máquinas elétrica criam faíscas que podem inflamar a poeira e causar fumaça.



Zona compreendida num radio de 15m ao redor da máquina deve ser considerada como zona de risco onde ninguém deveria entrar enquanto o equipamento estiver em funcionamento e, quando necessário, deverão ser utilizadas cordas e sinais de advertência ao redor da zona de trabalho.

Manter afastado de crianças e curiosos durante a operação desta máquina. Distrações podem fazer

você perca o controle. Tenha cuidado para que não entrem crianças na área de trabalho, pessoas ou animais.

Quando duas o mais pessoas trabalhem de forma simultânea, verifique sempre a presença e localização do resto pessoal com a finalidade de manter a distância de segurança necessária entre pessoas.

**Mantenha a área de trabalho limpa e trabalhe com boa iluminação.** Áreas sujas e escuras podem causar acidentes.

Inspecionar a área de trabalho e retire todas as pedras, pedaços de madeira, cabos e objetos estranhos que podem ser disparados por a ferramenta de corte.

## 2.4. SEGURANÇA ELÉTRICA

Conecte este dispositivo somente a atual alterna 230V 50 Hz.

**Não exponha este aparelho à chuva ou piso molhado.** Se entra água neste equipamento aumenta o risco de choque elétrico.

**Nunca corte o cabo.** Existe um risco de choque elétrico e danos a máquina.

A tomada de corrente da máquina deve coincidir com a base do soquete. Nunca modifique a tomada de forma alguma. As tomadas sem modificações nas bases compatíveis irá reduzir o risco de choque elétrico.

Evite o contato do corpo com superfícies que estejam em contacto com a terra, como tubos, radiadores, fogões e refrigeradores. Há um aumento do risco de choque elétrico se seu corpo está aterrado.

**Não toque as tomadas com as mãos molhadas.**

**Não abuse do cabo. Não use o cabo para o transporte, elevação ou desligar a máquina. Mantenha o cabo longe do calor, óleo, bordas afiadas ou partes móveis. Cabos danificados ou emaranhados aumentam o risco de choque elétrico.**

**Nunca utilizar este equipamento com um cabo ou ficha danificado. Antes de ligar a máquina, verifique que o estado do cabo para antes de ligar. Se você encontrar qualquer dano a sua máquina para enviar um técnico para conserto. Se o cabo estiver danificado ou quebrado, desligue imediatamente. Cabos danificados ou emaranhados aumentam o risco de choque elétrico.**

A substituição do cabo de ficha ou alimentação deve sempre fazer o fabricante ou o seu suporte técnico.

Recomendamos que você se conectar a máquina a um dispositivo de corrente residual que é corrente de disparo não superior a 30mA. Você deve verificar o funcionamento do presente fusível diferencial antes em cada uso.

Nunca use uma extensão se o cabo e danificado que não cumprir os regulamentos e os requisitos para esta máquina.

**Ao usar um cabo de extensão verifique se você tem uma seção mínima de 1,5 mm<sup>2</sup>, não mais que 25 m., sempre totalmente desenrolada e é apropriado para uso externo. Usando um cabo de extensão apropriado para utilização no exterior reduz o risco de choque elétrico.**

Coloque o cabo de extensão para que ele não pegue em ramos ou obstáculos e de uma forma que não é na área de trabalho. O cabo de extensão deve ser fornecida por trás do operador.

Fixe sempre o fio de extensão no gancho existente na máquina.

Mantenha o cabo de alimentação sempre longe a ferramenta de corte.

**Não use esta máquina se o interruptor não muda entre “fechado” e “aberto”. Qualquer máquina elétrica que não pode ser controlada com o interruptor é perigosa e deve ser reparado.**

Sempre desconecte a ficha da doca antes de realizar qualquer trabalho na máquina. Somente quando você lidar com essa máquina é desligada.

## **2.5. USO E CUIDADOS**

**Use esta máquina, acessórios, suprimentos e assim por diante. De acordo com estas instruções e tendo em conta as condições de trabalho a desenvolver. A utilização deste equipamento para aplicações que não as previstas podem causar uma situação perigosa. O fabricante não se faz responsável de forma alguma por qualquer dano causado pelo abuso ou uso indevido da máquina.**

Verifique se todos os elementos de seguridade estão instalados e em boas condições.

Lembre-se o operador da máquina é responsável pelos perigos e acidentes causados a outras pessoas ou coisas. O fabricante não se faz responsável de forma alguma por qualquer dano causado pelo abuso ou uso indevido da máquina.

Mantenha seu corpo longe da ferramenta de corte durante a utilização da máquina.

Não force a máquina. Use esta máquina para a aplicação certa. Usando a máquina certa para o tipo de trabalho a ser feito melhor e permitem que você trabalhe mais seguro.

Não use esta máquina se o interruptor não muda entre “fechado” e “aberto”. Qualquer máquina que não pode ser controlada com o interruptor é perigosa e deve ser reparado.

Manter esta máquina. Verifique se as peças móveis não estão desalinhadas ou bloqueadas, sem partes quebradas ou outras condições que podem afetar o funcionamento desta máquina.

Nunca use fios de metal ou outros materiais em vez do fio de nylon.

Se a ferramenta de corte choca com algum elemento estranho enquanto está a funcionar pare de imediato, desligue a máquina da rede elétrica e examine a máquina antes de continuar. Se detecta algum sinal de que esteja danificada leve a sua máquina ao serviço técnico.

Se o dispositivo começa a vibrar de forma estranha desligue a máquina, desconecte-a da rede e examine o dispositivo para descobrir a causa. Se não detectar a razão leve a sua máquina para o serviço técnico. As vibrações são sempre uma indicação de um problema na máquina.

Manter as empunhaduras de esta máquina secas e limpas. As empunhaduras gordurosas ou oleosas são escorregadias e pode causar perda de controle sobre a máquina.

Apague e desconecte a máquina, e verifique se a ferramenta de corte está parada antes de fazer ajustes, trocar acessórios, limpeza, transporte ou armazenamento de máquina. Tais medidas preventivas reduzem o risco ligar a máquina acidentalmente.

Desligue o motor sempre que deixar o máquina.

Em caso de paragem prolongada, desconecte a máquina da fonte de alimentação.

## 2.6. SERVIÇO

Por favor, reveja periodicamente a sua máquina elétrica para um serviço de reparação qualificado usando apenas peças de reposição idênticas. Isso vai garantir a segurança da máquina elétrica é mantida.

### 3. ÍCONES DE AVISO

Os ícones nas etiquetas de aviso que aparecem nesta máquina e / ou no manual indicam as informações necessárias para o uso.



Advertência perigo!



Leia atentamente o manual de instruções e assegure-se de compreendê-lo antes de operar com a máquina.



Atenção: Use proteções para a olhos.

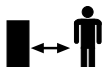

Não permita que alguém entre na zona operacional perigosa consigo. A zona perigosa é uma zona com 15 metros de raio.



Atenção! Perigo: A ferramenta de corte pode projetar objetos duros.



Não utilizar em chuva ou em condições de umidade.



Risco de choque elétrico.



Desligue a máquina antes de realizar qualquer operação na máquina. Leia o manual de instruções antes de realizar qualquer operação na máquina.



Se deitar a máquina de maneira ecológica, já que não se pode deitar com o resto do lixo doméstico.



Classe de proteção II.



Cumprir diretivas CE.



Nível de potência sonora garantida Lw, dB (A).

### 4. SÍMBOLOS NA MÁQUINA

Para um funcionamento e manutenção seguros, os respectivos símbolos são gravados em relevo sobre a máquina.



Sentido de rotação.

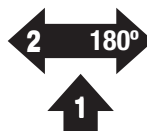

Volta 180°.



## 5. DESCRIÇÃO DA MÁQUINA

### 5.1. CONDIÇÕES DE USO

**⚠** Use esta máquina apenas para cortar relva. Utilizar esta máquina para qualquer outro uso poderia ser perigoso e será da sua inteira responsabilidade. O uso de esta máquina para outras operações que não as previstas podem levar a situações perigosas. Utilize esta máquina no exterior, em ambientes secos e temperaturas entre 5° C y 45° C.

Lembre-se o operador da máquina é responsável pelos perigos e acidentes causados a outras pessoas ou coisas. O fabricante não se faz responsável de forma alguma por qualquer dano causado pelo abuso ou uso indevido da máquina.

### 5.2. DESCRIÇÃO DE PRODUTO DETALHADA

1. Gancho do cabo
2. Interruptor ON/OFF
3. Plugue
4. Protetor
5. Cabeçal fio de nylon
6. Empunhadura dianteira
7. Gargantilha para o ajuste telescópico
8. Gargantilha giro 180°
9. Roda de guia
10. Protetor frontal

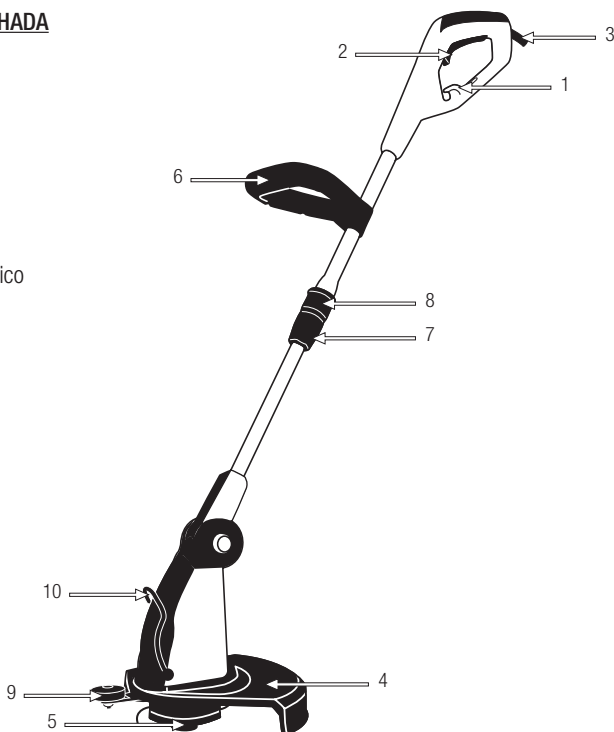

As imagens e desenhos representados neste manual são orientativos e podem não corresponder com o produto real.

**5.3. ESPECIFICAÇÕES TÉCNICAS**

Descrição	Aparador
Marca	Garland
Modelo	XTRIM 365 E
Motor	Elétrico
Tensão (V)	230
Frequência (Hz)	50
Potência (W)	600
Regime de rotação máximo do ferramenta de corte (min <sup>-1</sup> )	9.300
Diâmetro de corte do cabeça de corte de nylon (mm)	320
Espessura de fio de nylon (mm)	1,5
Número de fios de nylon	2
Nível de vibração do punho (m/s <sup>2</sup> ) (k=2)	5,1
Nível de pressão sonora média LpA (dB(A))	93,2
Nível de potência sonora garantida Lw (dB(A))	96
Classe de proteção <input type="checkbox"/>	II
Grade de proteção	IPX0
Peso (kg)	2,7

As características técnicas podem ser modificadas sem aviso prévio.

## 6. INSTRUÇÕES PARA COLOCAÇÃO

### 6.1. DESEMBALAGEM LISTA DE MATERIAIS

Esta máquina inclui o seguinte, que você vai encontrar dentro da caixa:

- Máquina.
- Protetor.
- Parafuso protetor (x2).
- Roda de guia.
- Manual de instruções.

Cuidadosamente retire todos os elementos da caixa e certifique-se de que todos os elementos listados estão presentes.

Inspecione o produto cuidadosamente para garantir que não existem elementos danificados.

Se alguma parte da máquina está danificado ou faltando um pedaço não utilizá-lo até você ter corrigido o problema. A utilização desta máquina em mas condições pode causar um choque elétrico, incêndio e/ou uma lesão grave.

### 6.2. MONTAGEM

#### 6.2.1. INSTALAÇÃO DO PROTETOR

Coloque o protetor como mostrado na figura. Introduzir 2 parafusos e apertar firmemente.

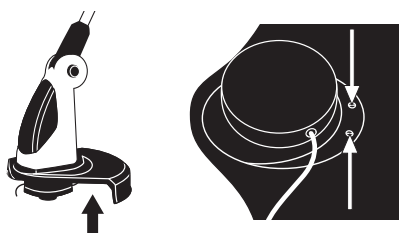

#### 6.2.2. MONTAGEM RODA DE GUIA

Instale la roda de guia apertando os 2 parafusos da parte da frente do protector.

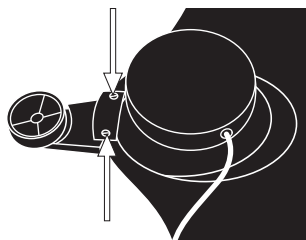

#### 6.2.3. TROCA DO FIO DE NYLON

Retirar a tampa inferior (1). Retirar o carretel de fio vazio do seu alojamento e retirar todo o fio restante.

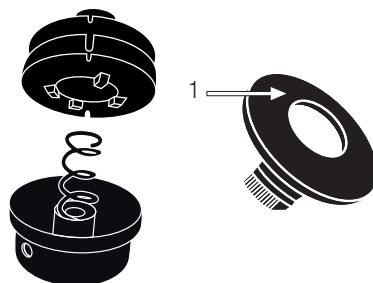

Corte aproximadamente 4 metros de fio de nylon.

Segure pelas extremidades do fio, dobre-o ao meio, inseri-o no alojamento do rolo (2) e enrolar 2 extremidades do segmento na mesma direção, cada um na sua pista.

Bloquear a ponta de cada fio nos dois sulcos (3).

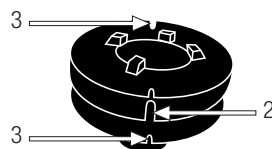

Reintroduzir a bobina no seu alojamento (4) e colocar as pontas dos fios nos espaços da saída do fio (5).

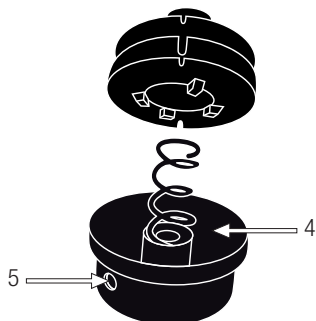

Puxar cada fio até que tenha saído uns 12 cm.

Colocar a tampa inferior.

#### 6.2.4. FIXAÇÃO DO CABO DE EXTENSÃO



### 6.3. INICIAR A MÁQUINA

#### 6.3.1. PONTOS DE VERIFICAÇÃO ANTES DE INICIAR

A fonte de tensão e corrente devem respeitar as instruções do rótulo. Antes de iniciar o trabalho, verifique sempre se a máquina está funcionando corretamente e operação segura.

Não utilize a unidade se ela estiver danificada ou mal ajustada.

Utilize esta máquina para o propósito para o qual foi concebido. Qualquer outro uso pode ser perigoso para o usuário, para a máquina ou para pessoas, animais ou coisas que podem ser em torno de.

Verificar:

- Inspeccione toda a máquina, procurando peças soltas (porcas, cavilhas, parafusos, etc.) e quaisquer danos.
- Verifique se o protetor está firmemente seguro no seu lugar.
- Verificar se a lâmina não tem fendas.

Repare ou substitua, conforme necessário, antes de utilizar a máquina.

#### 6.3.2. EMPUNHADURA REGULAVEL

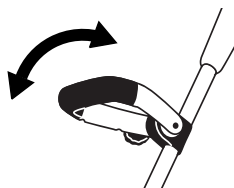

#### 6.3.3. REGULAÇÃO TELESCÓPICA

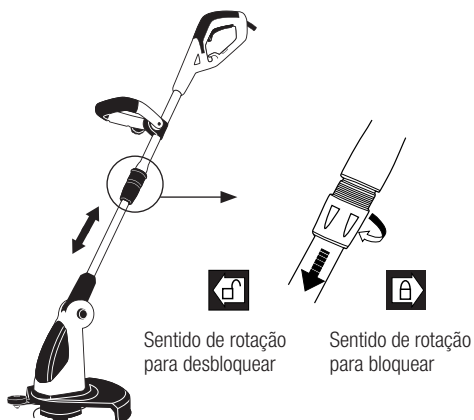

1. Desenrosque a gargantilha girando no sentido marcado pela seta de desbloqueio.
2. Alongue ou faça mais curta a vara até que alcance o tamanho desejado.
3. Apriete el collar girando en el sentido marcado por la flecha de bloqueio.

Certifique-se de ter aperte dado com força a gargantilha antes de por a máquina em funcionamento.

#### 6.3.4. VOLTA 180°

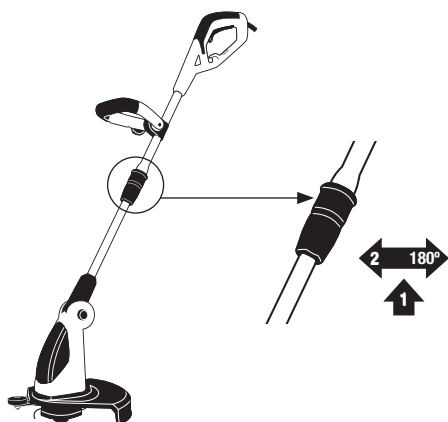

Puxe gargantilha (1) e gire o motor 180 graus (2).

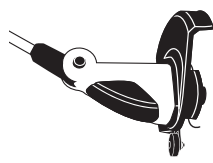

#### 6.3.5. REGULAÇÃO DE ÂNGULO DE TRABALHO

Pressione o botão e definir o ângulo desejado.

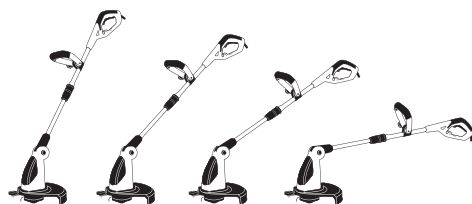
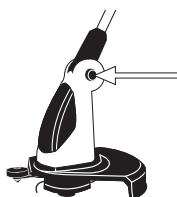

#### 6.3.6. INICIAR E PARAR

Conexão da máquina:  
Pressione o interruptor On/Off (A).



Desligar a máquina:  
Solte o interruptor On/Off (A).

⚠ Depois de desligar a máquina a ferramenta de corte continua girando alguns momentos por inércia. Espere até que a ferramenta de corte pare antes de realizar qualquer manutenção na máquina o de transportar a máquina.

#### 6.3.7. PONTOS DE VERIFICAÇÃO DEPOIS DE PARTIDA

É importante prestar atenção nas possíveis peças de reposição e na temperatura da máquina. Se você detecta qualquer anomalia na máquina pare imediatamente e verifique-a com cuidado.

Em caso de qualquer defeito ou problema leve a máquina ao serviço técnico para permitir seja reparada.

Em nenhum caso continue a usar a máquina se a operação não lhe parece adequada.

⚠ Não usar a máquina se está danificada ou incorretamente regulamentada.

## 7. USO DA MÁQUINA

 Utilize esta máquina para o propósito para o qual foi concebido. Qualquer outro uso pode ser perigoso para o usuário, para a máquina e para pessoas, animais ou coisas que podem ser em torno de. Trabalhar somente a luz do dia ou com boa iluminação artificial. Nunca utilize este produto de noite, em condições de nevoeiro ou de visibilidade limitada e quando for difícil obter uma visão clara da zona de trabalho.

Limite o tempo de uso contínuo da máquina a cerca de 10 minutos por sessão e tenha entre 10-20 minutos de descanso entre sessões.

Evite operar o equipamento na grama molhada, onde possível. Tenha uma atenção especial ao operar logo após cair chuva, pois o solo pode estar escorregadio.

Se você escorregar, perder o equilíbrio ou cair, solte imediatamente o interruptor.

Não utilize a unidade quando estiver fatigado, doente ou sob a influência de medicamentos, drogas ou álcool.

O sono, a fadiga ou o cansaço físico podem provocar acidentes e lesões.

Siempre reglar la máquina en una superficie plana y estable.

Não use esta máquina em encostas íngremes onde não possa garantir a sua segurança. Se trabalha em encostas abrande o seu ritmo de trabalho e assegure-se que tem uma boa estabilidade.

Mantenha o seu corpo afastado das partes cortantes enquanto o motor estiver em funcionamento.

 Não confie exclusivamente nos dispositivos de segurança integrados nesta máquina.

É necessário prestar atenção para o possível afrouxado ou superaquecimento de partes da máquina. Se você detectar quaisquer anomalias pare imediatamente a máquina e verifique-a com cuidado. Em caso de falha leva a máquina ao serviço técnico para reparação. Em nenhum caso, você deve continuar a trabalhar com a máquina se observa que não funciona corretamente.

É necessário desligar o motor quando você se move entre diferentes áreas de trabalho.

Nunca deixe a máquina sem vigilância.

Lembre-se sempre usar a máquina com as mãos limpas e sem restos de combustível ou óleo.

Não utilize acessórios com esta cabeça para além das recomendadas pela nossa empresa. Pode originar lesões graves ao operador ou pessoas presentes, bem como danificar a máquina.

Siga sempre as regras de segurança indicadas neste manual.

### 7.1. FIXAÇÃO E GUIA DA MÁQUINA

Segure o aparelho com a mão esquerda no guidão e a mão direita sobre o punho do botão On/Off.

 **Atenção!** Para reduzir o risco de perda de controle e potenciais danos (inclusive mortais) ao usuário ou as pessoas que estejam a volta, não use máquina com uma só mão. Nunca segure a máquina pelo protetor.

## 7.2. CORTAR COM A CABEÇA DE NYLON

**AVISO PERIGO:** Utilize sempre projeções para os olhos. Nunca se incline sobre a cabeça de corte rotativa ou outros resíduos podem ser projetados em direção aos olhos e face e causar graves lesões pessoais.

Se uma pedra ou qualquer outro obstáculo fosse atingido, pare o motor e verifique a cabeça de corte de nylon. Uma cabeça de corte quebrada ou desequilibrada não deve ser utilizada. Segure a unidade de modo que a cabeçal esteja afastada do solo e inclinada em cerca de 20 graus voltados para a direção de varredura.

Pode evitar a projeção de resíduos ao fazer o movimento de varredura da sua esquerda para a sua direita. Tenha cuidado para não fazer bater a cabeça de corte de nylon contra pedras ou o chão. Uma operação difícil não razoável encurtará a vida da máquina, bem como criará um ambiente inseguro para si e para aqueles à sua volta.

Quando os 2 fios de nylon estão demasiados curtos, acelere o motor e bata a cabeça de nylon no chão, automaticamente, o fio sairá e será cortado pela faca de corte. Repetir a operação se necessário.

Lembre-se sempre que a ponta do fio faz o corte. Obterá melhores resultados se não introduzir completamente a bobine de 2 fios. Permita que a unidade corte ao seu próprio ritmo.

Posições para usar o protetor frontal:

- Posição 1: função normal de trabalho.
- Posição 2: função para perfilar rotação de 180° do motor.



**⚠ AVISO PERIGO:** Não corte em qualquer área onde haja arames ou vedações.

Use equipamento de proteção. Não corte onde não consiga ver o que o dispositivo de corte está a corta.

## 8. MANUTENÇÃO E SERVIÇO

Faça inspeções periódicas para assegurar um funcionamento seguro e eficiente. Para uma inspeção completa da sua máquina, contate o seu agente.

**⚠** É sempre necessário desligar o motor e verificar que a ferramenta de corte esta totalmente parada antes limpar o transportar a máquina.

**⚠** Não tente nunca configurar a máquina si esta em funcionamento. Efetue todas as manutenções da máquina com esta posta numa superfície plana e limpa.



Sempre executar a manutenção ou serviço com o unplugged viu da rede.

**⚠ ATENÇÃO:** Não modifique a máquina. Um uso inadequado destes elementos pode causar graves DANOS PESSOAIS OU A MORTE.

Mantenha a máquina limpa, especialmente as janelas de ventilação do motor.

 A retirada dos dispositivos de segurança, manutenção incorreta, a substituição da barra e/ ou sequencia de caracteres com peças não originais podem causar lesões corporais.

### **8.1. MANUTENÇÃO APÓS O USO**

Realize as seguintes operações de manutenção e cuidado quando você terminar de trabalhar com o máquina para garantir o bom funcionamento desta máquina em futuras ocasiões.

#### **8.1.1. LIMPEZA**

Antes de proceder a limpeza da sua máquina desligue a máquina.

Atenção!: sempre limpe a máquina após o uso. Não fazer uma limpeza adequada pode causar danos à máquina e produzir um mau funcionamento. Sempre que possível, limpe imediatamente após o trabalho.

Manter sua máquina limpa e em boas condições.

Não limpe a máquina com água. O motor elétrico se poderia estragar.

Limpe as carcaças da sua máquina com um pano umedecido em água. Nunca use gasolina, solventes, detergentes, água ou qualquer outro líquido para limpar a máquina.

#### **8.1.2. INSPEÇÃO DO CABO**

Inspeccionar os cabos de alimentação e extensão para detectar possíveis danos ou sintomas envelhecimento. Se notas que o cabo de alimentação não está em bom estado leve a sua máquina para o serviço técnico.

Não utilize o aparelho se o cabo está danificado.

#### **8.1.3. CONDUTOS DA VENTILAÇÃO DO MOTOR**

Eliminar a sujidade dos canais de ventilação, a fim de não estragar o motor e evitar um possível incêndio.



## 9. DETECÇÃO E IDENTIFICAÇÃO DE FALHAS

Dependendo dos sintomas que você observa pode detectar a causa provável e resolver o problema.

Falha	Causa	Acção
O motor não funciona	A máquina não está ligada ao poder	Ligue a máquina a rede elétrica
	Tomada ou base de conexão em mal estado	Tente outra tomada. Se o motor não arrancar leve sua máquina ao serviço técnico
	Cabo danificado	Enviar a máquina para o serviço
	Interruptor danificado	Enviar a máquina para o serviço
A máquina funciona intermitentemente	Cabo alargador defeituoso	Verifique se as tomadas e substituí-lo
	Cabo interno defeituoso	Leve sua máquina ao serviço técnico
	Tomada defeituosa	Leve sua máquina ao serviço técnico
Cabeçote não gira	Cabeçote bloqueado por um elemento estranho	Parar a máquina, desligar da corrente elétrica e desbloquear o cabeçote
Vibrações ou ruído excessivo	Cabeçote danificado	Substituir o cabeçote
	Problemas no motor	Leve a sua máquina ao serviço técnico

Em qualquer outro caso , leve a sua máquina para o serviço técnico.

Para localizar o serviço de pós-venda mais próximo de sua localização entre em contato com o ponto de venda onde você comprou a máquina.

## 10. TRANSPORTE

Antes de transportar a máquina, sempre remova da tomada. Sempre carregue a máquina com o motor desligado.

Mantenha a máquina pela alça frontal com a máquina desligada longe das partes do corpo. Uma manipulação adequada do cortasebes irá reduzir a probabilidade de contacto acidental com a ferramenta de corte.

Si vai levar a máquina num veículos segure-la firmemente para evitar o escorregamento ou revelar.

## 11. ARMAZENAGEM

Armazene a máquina sem uso num lugar longe do alcaide das crianças e que não ponha em risco a nenhuma Pessoa, lugar limpo e sob uma superfície plana e onde a faixa de temperatura de armazenamento não é inferior a 0° C nem superior a 45°C.

Sempre antes de armazenar a máquina respeitada os pontos do capítulo de manutenção.

Desligue da fonte de alimentação antes de armazenar a bomba.

Se a maquina não estiver a ser usada deve ser guardada num lugar limpo e sob uma superfície plana.

## 12. INFORMAÇÃO DA DESTRUIÇÃO/ RECICLAGEM DA MÁQUINA

Desfazer-se da máquina de maneira ecológica. Não se podem deitar as maquinas com o resto do lixo doméstico.

Os seus componentes de plástico e metal podem ser classificados de acordo com sua natureza e reciclados.



Os materiais utilizados para esta máquina de embalagem são recicláveis. Por favor, não deitar junto com o lixo domestico. Deite em um ponto de recolha de resíduos oficial.



## 13. CONDIÇÕES DE GARANTIA

### 13.1. PERÍODO DE GARANTIA

- O período de garantia (Lei 1999/44 CE) conforme os termos descritos a continuação é de 2 anos a partir da data de compra, peças e mão de obra, contra defeitos de fabrico e material.

### 13.2. EXCEPTO

A garantia Garland não cobre:

- Desgaste natural por uso.
- Mau uso, negligência, utilização sem cuidado ou falta de manutenção.
- Defeitos causados por uso incorrecto, danos provocados por manipulação realizada por pessoal não autorizado pela Garland ou uso de peças de substituição não originais.

### 13.3. TERRITÓRIO

- A garantia Garland assegura cobertura do serviço em todo o território nacional.

### 13.4. EM CASO DE INCIDÊNCIA

- A garantia deve ir correctamente preenchida com todos os dados solicitados, e acompanhada pela factura ou ticket de compra do estabelecimento vendedor.

#### **¡ATENÇÃO!**

PARA GARANTIR O FUNCIONAMENTO E  
SEGURANÇA MÁXIMA, POR FAVOR LER O  
MANUAL DE INSTRUÇÕES CUIDADOSAMENTE  
ANTES DE UTILIZAR A MESM.

## DECLARAÇÃO DE CONFORMIDADE (CE)

O abaixo assinado, Juan Palacios , autorizado por Glasswelt S.L., com morada em C/ La Fragua 22, 28933, Móstoles, España , declara que as máquinas marca Garland modelos Xtrim 365 E-V16 (GT600D) com números de série do ano de 2016 em diante (o ano de fabrico é indicado claramente na placa de identificação da máquina, seguido do número de série) e cuja função é “Aparelho manual, portátil, movida a electricidade, provido de elementos de corte não metálicos e flexíveis destinado a cortar erva, relva ou outra vegetação tenra”, cumprem todos os requisitos da Directiva 2006/42/CE do Parlamento Europeu e do Conselho de 17 de Maio de 2006 relativa às máquinas e que altera a Directiva 95/16/CE

Estas máquinas também cumprem os requisitos das seguintes directivas comunitárias:

- Directiva 2004/108/CE do Parlamento Europeu e do Conselho de 15 de Dezembro de 2004 relativa à aproximação das legislações dos Estados-Membros respeitantes à compatibilidade electromagnética e que revoga a Directiva 89/336/CEE
- Directiva 2000/14/CE do Parlamento Europeu e do Conselho, de 8 de Maio de 2000, relativa à aproximação das legislações dos Estados-Membros em matéria de emissões sonoras para o ambiente dos equipamentos para utilização no exterior
- Directiva 2006/95/ce do parlamento europeu e do conselho de 12 de dezembro de 2006 relativa à harmonização das legislações dos estados-membros no domínio do material eléctrico destinado a ser utilizado dentro de certos limites de tensão
- Norma harmonizada: EN 60335-1:2002+A11+A1+A12+A2+A13+A14, EN 60335-2-91:2003, EN62233:2008.

Potência (kW)	0,6
Nível de potência sonora garantido dB(A)	96



Juan Palacios  
Director de producto  
Móstoles 21-07-2016



## ΠΕΡΙΕΧΟΜΕΝΑ

1. Εισαγωγή	102
2. Μέτρα ασφαλείας	103
3. Σύμβολα προειδοποίησης	108
4. Σύμβολα μηχανήματος	108
5. Περιγραφή μηχανήματος	109
6. Οδηγίες εκκίνησης	111
7. Χρήση μηχανήματος	114
8. Συντήρηση και σέρβις	115
9. Επίλυση προβλημάτων	117
10. Μεταφορά	118
11. Αποθήκευση	118
12. Απόρριψη και ανακύκλωση μηχανήματος	118
13. Συνθήκες εγγύησης	119
CE δήλωση συμμόρφωσης	120

Ακριβής Μετάφραση εκ του Ισπανικού πρωτοτύπου των οδηγιών χρήσης

**Αναφ.:CBXTRIM365EM0716V2**

ΗΜΕΡΟΜΗΝΙΑ ΕΚΔΟΣΗΣ: 21/07/2016  
 ΗΜΕΡΟΜΗΝΙΑ ΑΝΑΘΕΩΡΗΣΗΣ: 02/08/2016

## 1. ΕΙΣΑΓΩΓΗ

Ευχαριστούμε που επιλέξατε ένα μηχανήμα Garland. Είμαστε βέβαιοι πως θα εκτιμήσετε την ποιότητα και τις λειτουργίες αυτού του μηχανήματος που θα διευκολύνει την καθημερινή σας εργασία για πολύ καιρό. Να θυμόσαστε ότι αυτό το μηχανήμα έχει ένα ευρύ δίκτυο υπηρεσιών μετά την πώληση όπου μπορείτε να πάτε το μηχανήμα σας για οποιαδήποτε απαιτούμενη συντήρηση, για την επίλυση οποιουδήποτε προβλήματος και για την αγορά ανταλλακτικών και αξεσουάρ.



**Προσοχή!** Διαβάστε όλα τα προειδοποιητικά σήματα και τις οδηγίες. Η μη τήρηση των οδηγιών και των προειδοποιήσεων μπορεί να προκαλέσει ηλεκτροπληξία, ανάφλεξη και/ή σοβαρό τραυματισμό.

**⚠** Αυτό το μηχανήμα είναι μόνο για την κοπή χόρτου. Οποιαδήποτε άλλη χρήση μπορεί να είναι επικίνδυνη και είναι υπό δικό σας ρίσκο. Μην χρησιμοποιείται το χορτοκοπτικό για σκοπούς που δεν ενδείκνυται. Η χρήση του μηχανήματος για σκοπούς για τους οποίους δεν έχει σχεδιαστεί μπορεί να οδηγήσει σε επικίνδυνες καταστάσεις.

**⚠** Φυλάξτε αυτές τις οδηγίες για μελλοντική αναφορά. Αν το μεταπουλήσετε να δώσετε στον νέο ιδιοκτήτη και το εγχειρίδιο. Ο όρος «μηχάνημα» αναφέρεται σε αυτό το ηλεκτρικό μηχανήμα συνδεδεμένο σε ηλεκτρικό ρεύμα.

Ο όρος «ανοικτός διακόπτης» σημαίνει ότι ο διακόπτης είναι σβησμένος και «κλειστός διακόπτης» ότι είναι συνδεδεμένος.

Να θυμόσαστε ότι ο χειριστής είναι υπεύθυνος για βλάβες και ατυχήματα σε άλλους ανθρώπους ή πράγματα. Ο κατασκευαστής δεν είναι υπεύθυνος για βλάβες λόγω κακής ή λανθασμένης χρήσης του μηχανήματος.

## 2. ΜΕΤΡΑ ΑΣΦΑΛΕΙΑΣ

**⚠** Για να αποφύγετε λανθασμένο χειρισμό του μηχανήματος, διαβάστε προσεκτικά όλες τις οδηγίες στο παρόν εγχειρίδιο πριν το χρησιμοποιήσετε για πρώτη φορά. Όλες οι πληροφορίες που εμπεριέχονται στο παρόν εγχειρίδιο αφορούν την προσωπική σας ασφάλεια καθώς επίσης και τρίτων, ζώων και αντικειμένων στον περιβάλλοντα χώρο. Αν έχετε αμφιβολίες για τις πληροφορίες σε αυτό το εγχειρίδιο, ρωτήστε έναν ειδικό ή πηγαίστε εκεί που το αγοράσατε για να λύσετε τις αμφιβολίες σας.

### 2.1. ΤΕΛΙΚΟΙ ΧΡΗΣΤΕΣ

Αυτό το μηχανήμα έχει σχεδιαστεί για να χρησιμοποιείται από άτομα άνω των 18 ετών και που έχουν διαβάσει και κατανοήσει το εγχειρίδιο χρήσης.

**⚠ Προσοχή!** Μην επιτρέπετε σε ανηλικούς να χρησιμοποιούν το μηχανήμα.

**⚠ Προσοχή!** Μην επιτρέπετε σε άτομα που δεν καταλαβαίνουν τις οδηγίες να χρησιμοποιούν το μηχανήμα.

Προτού χρησιμοποιήσετε το μηχανήμα εξοικειωθείτε με αυτό και βεβαιωθείτε ότι γνωρίζετε ακριβώς που βρίσκονται όλα τα σημεία ελέγχου και τα σημεία ασφαλείας και πώς όλα αυτά πρέπει να χρησιμοποιούνται. Αν δεν είστε ειδικός συνιστούμε να ξεκινήσετε με απλές εργασίες και αν είναι δυνατό υπό την επίβλεψη ειδικού.

**⚠ Προσοχή!** Να δανείζετε αυτό το μηχανήμα μόνο σε άτομα που γνωρίζουν τον τύπο του και πώς να το χειριστούν. Πάντα να δανείζετε και το εγχειρίδιο χρήσης με το μηχανήμα έτσι ώστε ο νέος χρήστης να το διαβάσει και να το κατανοήσει προτού εκτελέσει οποιαδήποτε εργασία.

### 2.2. ΠΡΟΣΩΠΙΚΗ ΑΣΦΑΛΕΙΑ

Να είστε σε ετοιμότητα, να κοιτάτε τι κάνετε και να χρησιμοποιείτε την κοινή λογική κατά την χρήση.

Αποφύγετε τυχαία εκκίνηση του μηχανήματος. Ελέγξτε ότι ο διακόπτης είναι «ανοικτός» πριν συνδέσετε το μηχανήμα στο δίκτυο. Ποτέ μην σηκώνετε το μηχανήμα με το δάχτυλο στον διακόπτη ή με τον διακόπτη «κλειστό» γιατί μπορεί να προκληθεί ατύχημα.

Μην χρησιμοποιείτε το μηχανήμα αν είστε κουρασμένοι, υπό την επήρεια ναρκωτικών, αλκοόλ ή φαρμάκων. Μια στιγμή απροσεξίας κατά τον χειρισμό μπορεί να προκαλέσει σοβαρή βλάβη.

Μην χρησιμοποιείτε το μηχανήμα αν οποιοδήποτε εξάρτημα έχει σπάσει.

Ποτέ μην χρησιμοποιείτε το μηχανήμα χωρίς ή με ελαττωματικές συσκευές ασφαλείας.

Ποτέ μην τροποποιείτε τα χειριστήρια του μηχανήματος ή τις ρυθμίσεις των στροφών του κινητήρα.

Αφαιρέστε όλα τα εργαλεία χειρός του μηχανήματος πριν την εκκίνηση. Αν αφήσετε ένα κλειδί κοντά μπορεί να χτυπηθεί όταν το μηχανήμα είναι σε κίνηση, προκαλώντας σοβαρή ζημιά.

Μην χάσετε τον έλεγχο. Να κρατάτε τα πόδια σας σταθερά στο έδαφος και να έχετε καλή ισορροπία. Βεβαιωθείτε ότι έχετε πάντα καλή υποστήριξη και να λειτουργείτε το μηχανήμα σε επίπεδη και ασφαλή επιφάνεια. Ολισθηρές ή ασταθείς επιφάνειες μπορεί να οδηγήσουν σε απώλεια ισορροπίας ή του ελέγχου του μηχανήματος.

Να είστε ντυμένοι κατάλληλα. Μην χρησιμοποιείτε το μηχανήμα ξυπόλυτοι ή με

σανδάλια. Να το χρησιμοποιείτε με κλειστά παπούτσια και μακρύ παντελόνι.

Να κρατάτε όλα τα σημεία του σώματος σας μακριά από την λεπίδα ή άλλα κινούμενα μέρη όταν η μηχανή είναι σε λειτουργία. Πριν ξεκινήσετε βεβαιωθείτε ότι η λεπίδα δεν έρχεται σε επαφή με άλλο αντικείμενο. Μια στιγμή απροσεξίας κατά την λειτουργία και μπορεί να πιαστούν τα ρούχα ή άλλο μέρος του σώματος σας στο μηχάνημα.

Πάντα να κρατάτε το μηχάνημα με το δεξί σας χέρι στην πίσω χειρολαβή και το αριστερό χέρι στην μπροστινή λαβή.

Να είστε εξαιρετικά προσεκτικοί κατά την κοπή. Μικρά αντικείμενα μπορεί να εκτοξευτούν προς τα εσάς και να βγάλουν από ισορροπία.

Αν είστε άπειρος χρήστης συνιστούμε να εξασκηθείτε χρησιμοποιώντας το μηχάνημα σε επίπεδες επιφάνειες.

Αν το μηχάνημα δονείται περίεργα, σταματήστε την μηχανή, ελέγξτε και επισκευάστε. Αν δεν μπορείτε να λύσετε το πρόβλημα, πηγαίνετε το μηχάνημα σε εξουσιοδοτημένο συνεργείο-σέρβις.

Πριν αφήσετε το μηχάνημα χωρίς εποπτεία, σβήστε το και περιμένετε να σταματήσει η λεπίδα και αποσυνδέστε από το δίκτυο.

Όταν μεταφέρετε το μηχάνημα, να το κρατάτε προσεκτικά από την λαβή, βεβαιώνοντας ότι είναι σβηστό και σε ασφαλή απόσταση από το σώμα σας. Ο προσεκτικός χειρισμός του μηχανήματος μειώνει την πιθανότητα τυχαίας επαφής με το εργαλείο κοπής.

Αποθηκεύστε τα εργαλεία μακριά από πρόσβαση σε παιδιά.

## 2.2.1 ΡΟΥΧΙΣΜΟΣ ΚΑΙ ΕΞΟΠΛΙΣΜΟΣ ΑΣΦΑΛΕΙΑΣ

Να ντύνεστε κατάλληλα. Μην φοράτε φαρδιά ρούχα ή κοσμήματα.

Κρατήστε τα μαλλιά, τα ρούχα και τα γάντια μακριά από τα κινούμενα μέρη. Μπορεί να πιαστούν όταν το μηχάνημα είναι σε λειτουργία.

Ποτέ μην χρησιμοποιείτε το μηχάνημα ξυπόλυτοι ή με σανδάλια. Να το χρησιμοποιείτε με κλειστά παπούτσια και μακρύ παντελόνι.

Όταν χρησιμοποιείτε το μηχάνημα να φοράτε: γυαλιά ασφαλείας ή μάσκα προστασίας.

Συνιστούμε να φοράτε μακρύ παντελόνι για να μειώσετε τον κίνδυνο τραυματισμού.

Η χρήση κατάλληλου ρουχισμού και εξοπλισμού ασφαλείας μειώνει τον κίνδυνο προσωπικού τραυματισμού.

Πάντα να έχετε μαζί σας τα ακόλουθα:

- Εργαλεία.
- Ταινίες κινδύνου.
- Κινητό τηλέφωνο (για περίπτωση ανάγκης).

## 2.2.2. ΔΟΝΗΣΕΙΣ

**⚠** Η παρατεταμένη χρήση του μηχανήματος εκθέτει τον χρήστη σε δονήσεις που προκαλούν την ασθένεια γνωστή ως “λευκά δάκτυλα” (φαινόμενο Raynaud). Αυτή η ασθένεια αποδυναμώνει την ικανότητα αφής και ρύθμισης της θερμοκρασίας, προκαλώντας μούδιασμα στα δάκτυλα και ένα αίσθημα καύσου. Αυτή η ασθένεια επηρεάζει τα νεύρα και το κυκλοφορικό και προκαλεί ακόμα και νέκρωση στα χέρια.

Υψηλό επίπεδο δονήσεων και έκθεση μεγάλης περιόδου είναι παράγοντες που συνεισφέρουν στην ασθένεια των λευκών δακτύλων.



Για να μειώσετε τον κίνδυνο της ασθένειας των λευκών δακτύλων είναι απαραίτητο να ακολουθείτε τις παρακάτω συστάσεις:

- Πάντα να φοράτε γάντια.
- Να έχετε ζεστά χέρια.
- Να κάνετε συχνά διαλείμματα.
- Να κρατάτε το μηχάνημα σταθερά από τις λαβές.

Αν αντιληφθείτε κάποιο από τα συμπτώματα της νόσου των λευκών δακτύλων συμβουλευτείτε αμέσως τον γιατρό σας.

### **2.3. ΑΣΦΑΛΕΙΑ ΣΤΗΝ ΠΕΡΙΟΧΗ ΕΡΓΑΣΙΑΣ**



Μην χρησιμοποιείτε το μηχάνημα σε συνθήκες που μπορεί να γίνει ανάφλεξη, ή όπου υπάρχουν εύφλεκτα υλικά. Τα ηλεκτρικά μηχανήματα δημιουργούν σπινθήρες που μπορεί να αναφλέξουν σκόνης ή καυσαέρια.



Η επικίνδυνη ζώνη εκτείνεται σε 15μ ακτίνα γύρω από το μηχάνημα και δεν πρέπει να μπαίνει κανείς σε αυτή όταν το μηχάνημα είναι σε λειτουργία (ζώνη ασφαλείας). Όταν είναι απαραίτητο, να χρησιμοποιείτε ταινίες κινδύνου και προειδοποιητικές πινακίδες για να ορίσετε την περιοχή ασφαλείας.

Να κρατάτε μακριά τα παιδιά και τους περίοικους κατά την χρήση. Μπορεί να σας αποσπάσουν την προσοχή και να χάσετε τον έλεγχο. Βεβαιωθείτε ότι δεν εισέρχονται στην περιοχή εργασίας άνθρωποι και ζώα.

Όταν η εργασία πρέπει να εκτελείται ταυτόχρονα από δύο ή περισσότερα άτομα, πάντα να ελέγχετε την θέση του καθενός και να κρατάτε ασφαλή απόσταση μεταξύ σας.

Να κρατάτε την περιοχή εργασίας καθαρή και να δουλεύετε με καλό φωτισμό. Πάντα να χρησιμοποιείτε το μηχάνημα με το φως

της ημέρας ή με επαρκή τεχνητό φωτισμό. Ακατάστατα και σκοτεινά μέρη μπορεί να προκαλέσουν ατυχήματα. Ελέγξτε και απομακρύνετε όποια αντικείμενα μπορεί να προκαλέσουν βλάβη σε εσάς ή το μηχάνημα.

Ελέγξτε τον χώρο εργασίας και απομακρύνετε πέτρες, ξύλα, καλώδια και ξένα αντικείμενα που μπορεί να έρθουν σε επαφή με τα εργαλεία κοπής.

### **2.4. ΗΛΕΚΤΡΙΚΗ ΑΣΦΑΛΕΙΑ**

Αυτή η συσκευή πρέπει να συνδέεται μόνο με εναλλασσόμενο ρεύμα 230V/50 Hz.

Μην εκθέτετε το μηχάνημα σε βροχή ή υγρασία. Η επαφή με νερό αυξάνει τον κίνδυνο ηλεκτροπληξίας.

Ποτέ μην κόβετε το καλώδιο. Αυτό εγκυμονεί ηλεκτροπληξία και βλάβη του μηχανήματος.

Η πρίζα αυτού του μηχανήματος πρέπει να ταιριάζει με την βάση της υποδοχής. Μην τροποποιείτε τις πρίζες κατά οποιονδήποτε τρόπο. Έτσι μειώνεται ο κίνδυνος ηλεκτροπληξίας.



Όταν χρησιμοποιείτε το μηχάνημα αποφύγετε την επαφή με μεταλλικούς φράχτες, σωλήνες κλπ που ενώνονται με το έδαφος. Η επαφή αυτή αυξάνει τον κίνδυνο ηλεκτροπληξίας.

Μην αγγίζετε τα καλώδια και τις πρίζες με βρεγμένα χέρια.

Μην ασκείτε δύναμη στο καλώδιο. Μην χρησιμοποιείτε το καλώδιο για να σηκώσετε, κουβαλήσετε ή αποσυνδέσετε το μηχάνημα. Να κρατάτε το καλώδιο μακριά από ζέστη, λάδια, αιχμηρές άκρες ή κινούμενα μέρη. Κατεστραμμένα ή μπλεγμένα καλώδια αυξάνουν τον κίνδυνο ηλεκτροπληξίας.

Ποτέ μην χρησιμοποιείτε το μηχάνημα αν το καλώδιο ή η πρίζα είναι κατεστραμμένα. Πριν συνδέσετε το μηχάνημα, ελέγξτε την πρίζα για βλάβη. Αν εντοπίσετε προβλήματα στείλτε το μηχάνημα σε εξουσιοδοτημένο συνεργείο. Αν το καλώδιο έχει πρόβλημα, αποσυνδέστε αμέσως. Κατεστραμμένα ή μπλεγμένα καλώδια αυξάνουν τον κίνδυνο ηλεκτροπληξίας.

Η αντικατάσταση της πρίζας ή του καλωδίου τροφοδοσίας ή οποιοσδήποτε τύπος τεχνικής υποστήριξης πρέπει να γίνει από τον κατασκευαστή.

Συνιστάται η σύνδεση του μηχανήματος σε δίκτυο με ρεύμα μικρότερο ή ίσο με 30mA. Πρέπει να το επιβεβαιώσετε αυτό πριν από την χρήση.

Ποτέ μην χρησιμοποιείτε προβληματική σύνδεση. Αυτό δεν συμμορφώνεται με τους κανονισμούς ή τις απαιτήσεις του μηχανήματος.

Όταν χρησιμοποιείτε μπαλαντζέα, βεβαιωθείτε ότι έχει ελάχιστο τμήμα 1.5 mm 2, δεν υπερβαίνει τα 25 μέτρα, ξετυλίγεται πλήρως και είναι κατάλληλη για εξωτερική χρήση. Η χρήση τέτοιου καλωδίου επέκτασης μειώνει τον κίνδυνο ηλεκτροπληξίας.

Τοποθετήστε την μπαλαντζέα κατά τρόπο που δεν υπεισέρχεται στον χώρο εργασίας. Πρέπει να είναι πάντα πίσω από τον χειριστή.

Πάντα να τοποθετείτε το καλώδιο στον γάντζο που υπάρχει πάνω στο μηχάνημα.

Να κρατάτε το καλώδιο μακριά από την λεπίδα.

Μην χρησιμοποιείτε το μηχάνημα αν ο διακόπτης δεν εναλλάσσεται από «ανοικτό» σε «κλειστό». Οποιοδήποτε μηχάνημα δεν μπορεί να ελεγχθεί από τον διακόπτη είναι επικίνδυνο και πρέπει να επιδιορθωθεί.

Πάντα να αποσυνδέετε το μηχάνημα πριν κάνετε αλλαγές ή επισκευές πάνω σε αυτό. Να χειρίζεστε το μηχάνημα για τέτοιους σκοπούς όταν έχει αποσυνδεθεί.

## **2.5. ΧΡΗΣΗ ΚΑΙ ΦΡΟΝΤΙΔΑ ΤΟΥ ΜΗΧΑΝΗΜΑΤΟΣ**

Χρησιμοποιήστε αυτό το μηχάνημα, τα εξαρτήματα, εργαλεία κλπ σύμφωνα με τις οδηγίες και λαμβάνοντας υπόψη τις συνθήκες εργασίας και το θέμα. Η χρήση του μηχανήματος για άλλη εργασία από αυτή που είχε προγραμματιστεί μπορεί να οδηγήσει σε επικίνδυνη κατάσταση. Ελέγξτε ότι όλες οι συσκευές ασφαλείας είναι τοποθετημένες και σε καλή κατάσταση.

Να θυμόσαστε ότι ο χειριστής του μηχανήματος είναι υπεύθυνος για ατυχήματα προς άλλους ανθρώπους ή αντικείμενα. Ο κατασκευαστής δεν είναι υπεύθυνος για ατυχήματα ή βλάβες λόγω λανθασμένης ή κακής χρήσης του μηχανήματος.

Να κρατάτε το σώμα σας μακριά από την λεπίδα κατά την χρήση.

Μην πιέζεται υπερβολικά το μηχάνημα. Να χρησιμοποιείτε το μηχάνημα για σωστή εφαρμογή. Η χρήση του μηχανήματος για κατάλληλο είδος εργασίας θα την κάνει ασφαλέστερη και ευκολότερη.

Μην χρησιμοποιείτε το μηχάνημα αν ο διακόπτης δεν αλλάζει από «ανοικτό» σε «κλειστό». Οποιοδήποτε μηχάνημα δεν μπορεί να ελεγχθεί από τον διακόπτη είναι επικίνδυνο και πρέπει να επισκευαστεί. Ελέγξτε αν τα κινούμενα μέρη δεν είναι τοποθετημένα σωστά και ότι δεν υπάρχουν φθαρμένα ή σπασμένα μέρη που μπορεί να επηρεάσουν την λειτουργία του μηχανήματος.

Ποτέ μην χρησιμοποιείτε μεταλλικά σύρματα ή άλλα υλικά αντί της μεσπνέζας.

Αν η λεπίδα έρθει σε επαφή με κάτι ασυνήθιστο κατά την λειτουργία, σταματήστε, αποσυνδέστε το μηχάνημα και ελέγξτε προτού συνεχίσετε.

Αν εντοπίσετε κάποιο τεχνικό πρόβλημα πηγαίνετε το μηχάνημα σε εξουσιοδοτημένο συνεργείο.

Να κρατάτε τις λεπίδες αιχμηρές και καθαρές. Οι λεπίδες κοπής που έχουν συντηρηθεί σωστά είναι λιγότερο πιθανό να λυγίσουν και είναι ευκολότερο να ελεγχθούν.

Αν το μηχάνημα δονείται κατά περίεργο τρόπο, σβήστε το και ελέγξτε για να εντοπίσετε το πρόβλημα. Αν δεν μπορείτε να το εντοπίσετε πηγαίνετε σε συνεργείο. Οι δονήσεις είναι πάντα ένδειξη προβλήματος για το μηχάνημα.

Να κρατάτε τις λαβές του μηχανήματος στεγνές και καθαρές. Οι λαβές που έχουν πάνω γράσα ή λάδια είναι ολισθηρές και προκαλούν απώλεια του ελέγχου του μηχανήματος.



Σβήστε και αποσυνδέστε το μηχάνημα, και βεβαιωθείτε ότι οι λεπίδες έχουν σταματήσει προτού κάνετε ρυθμίσεις, αλλαγές, καθαρισμό, μεταφορά ή αποθήκευση του μηχανήματος. Αυτά τα μέτρα ασφαλείας μειώνουν τον κίνδυνο τυχαίας εκκίνησης του μηχανήματος. Σταματήστε την μηχανή αν πρόκειται να αφήσετε το μηχάνημα.

Σε περίπτωση παρατεταμένης παύσης, αποσυνδέστε την παροχή ρεύματος.

## **2.6. ΣΕΡΒΙΣ**

Σε τακτά χρονικά διαστήματα να επισκευάζεται το μηχάνημα από έναν εξουσιοδοτημένο αντιπρόσωπο σέρβις χρησιμοποιώντας μόνο γνήσια ανταλλακτικά και εξαρτήματα εγκεκριμένα από τον κατασκευαστή. Αυτό θα εξασφαλίσει την διατήρηση της ασφάλειας του μηχανήματος.

### 3. ΣΥΜΒΟΛΑ ΠΡΟΕΙΔΟΠΟΙΗΣΗΣ

Τα προειδοποιητικά σύμβολα στο μηχάνημα και το εγχειρίδιο παρέχουν τις απαραίτητες πληροφορίες για ασφαλή και επαρκή χρήση του μηχανήματος.



Κίνδυνος και προσοχή



Διαβάστε το εγχειρίδιο χρήσης



Να χρησιμοποιείτε γυαλιά προστασίας



Μην επιτρέπετε σε άτομα να εισέρχονται στον χώρο εργασίας. Αυτός ο χώρος ορίζεται σε διάμετρο 15μ από το σημείο στο οποίο εργάζεστε.



Κίνδυνος ηλεκτροπληξίας.



Μην χρησιμοποιείτε το μηχάνημα σε συνθήκες βροχής ή υγρασίας.



Κίνδυνος ηλεκτροπληξίας.



Αποσυνδέστε το μηχάνημα πριν από την τροποποίηση του. Διαβάστε τις οδηγίες πριν κάνετε οποιαδήποτε εργασία πάνω στο μηχάνημα.



Να απορρίπτετε τον εξοπλισμό σας κατά οικολογικό τρόπο. Μην το πετάτε με τα οικιακά απορρίμματα.



Κατηγορία προστασίας II.



Συμμορφώνεται με τις οδηγίες της ΕΕ.



Εγγυημένο επίπεδο ηχητικής ισχύος Lwa, dB(A).

### 4. ΣΥΜΒΟΛΑ ΜΗΧΑΝΗΜΑΤΟΣ

Προκειμένου να διασφαλίσετε την ασφαλή χρήση και συντήρηση του μηχανήματος, υπάρχουν τα ακόλουθα σύμβολα:



Κατεύθυνση περιστροφής.

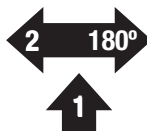

180°.

## 5. ΠΕΡΙΓΡΑΦΗ ΜΗΧΑΝΗΜΑΤΟΣ

### 5.1. ΣΥΝΘΗΚΕΣ ΧΡΗΣΗΣ

**⚠** Να χρησιμοποιείτε αυτό το μηχάνημα μόνο για την κοπή χόρτου. Οποιαδήποτε άλλη χρήση μπορεί να είναι επικίνδυνη και με δική σας ευθύνη. Μην χρησιμοποιείτε αυτό το χορτοκοπτικό για σκοπούς που δεν ενδείκνυνται. Αυτή η χρήση θα μπορούσε να αποβεί επικίνδυνη. Να χρησιμοποιείτε αυτό το μηχάνημα σε εξωτερικό χώρο, σε στεγνό περιβάλλον και θερμοκρασία μεταξύ 5°C και 45°C.

Να θυμόσαστε πως ο χειριστής είναι υπεύθυνος για κινδύνους και ατυχήματα σε άλλους ανθρώπους ή αντικείμενα. Ο κατασκευαστής δεν ευθύνεται για βλάβες που οφείλονται σε κακή ή λανθασμένη χρήση του μηχανήματος.

### 5.2. ΛΕΠΤΟΜΕΡΗΣ ΠΕΡΙΓΡΑΦΗ ΠΡΟΪΟΝΤΟΣ

1. Γάντζος καλωδίου
2. ON/OFF διακόπτης
3. Βύσμα
4. Προφυλακτήρας
5. Κεφαλή μεσηνέζας
6. Μπροστινή λαβή
7. Δαχτυλίδι τηλ/κής ρύθμισης
8. 180°-δαχτυλίδι περιστροφής
9. Οδηγός τροχού
10. Εμπρός προστασία

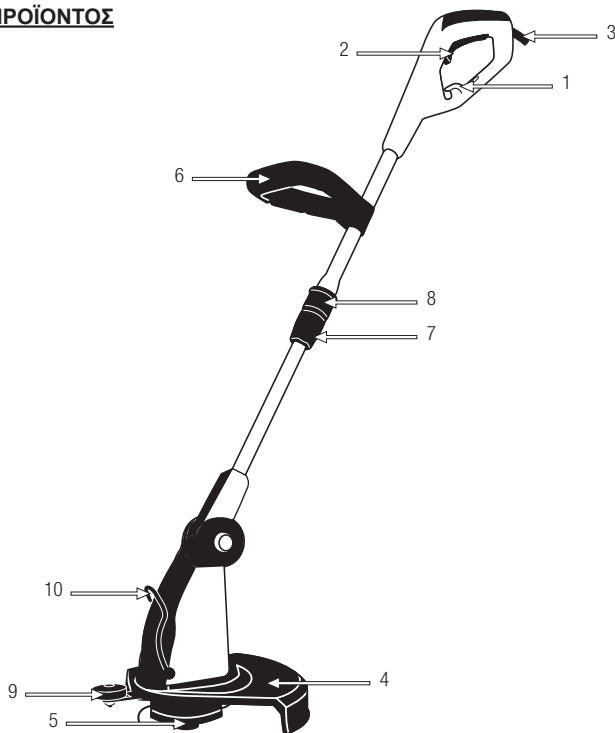

Τα διαγράμματα και οι εικόνες που εμπεριέχονται στο παρόν εγχειρίδιο αποτελούν έναν οδηγό αλλά όχι απαραίτητα πιστό αντίγραφο του πραγματικού μηχανήματος.

**5.3. ΤΕΧΝΙΚΑ ΧΑΡΑΚΤΗΡΙΣΤΙΚΑ**

Περιγραφή	Χορτοκοπτικό
Μάρκα	Garland
Μοντέλο	XTRIM 365 E
Κινητήρας	Ηλεκτρικός
Τάση(V)	230
Συχνότητα(Hz)	50
Ισχύς(W)	600
Μέγιστη ταχύτητα του εργαλείου κοπής (min <sup>-1</sup> )	9.300
Διάμετρος της κεφαλής μεσηνέζας (mm)	320
Πάχος μεσηνέζας	1,5
Αριθμός μεσηνέζων	2
Επίπεδο κραδασμών (m / s <sup>2</sup> ) (k=2)	5,1
Μέση στάθμη ηχητικής πίεσης LpA (dB (A))	93,2
Εγγυημένο επίπεδο ηχητικής ισχύος Lw (dB (A))	96
Κατηγορία προστασίας <input type="checkbox"/>	II
Βαθμός προστασίας	IPX0
Βάρος(kg)	2,7

Τα τεχνικά χαρακτηριστικά ενδέχεται να αλλάξουν χωρίς προηγούμενη προειδοποίηση.

## 6. ΟΔΗΓΙΕΣ ΕΚΚΙΝΗΣΗΣ

### 6.1. ΚΑΤΑΛΟΓΟΣ ΥΛΙΚΩΝ

Αυτό το μηχάνημα περιλαμβάνει τα ακόλουθα στοιχεία που θα βρείτε μέσα στο κουτί:

- Μηχάνημα
- Προφυλακτήρας.
- Βίδα προφυλακτήρα (x2).
- Οδηγός τροχού.
- Εγχειρίδιο χρήσης.

Προσεκτικά αφαιρέστε όλα τα υλικά από την συσκευασία και βεβαιωθείτε ότι εμπεριέχονται όσα αναφέρονται στην λίστα.

Ελέγξτε το προϊόν προσεκτικά βεβαιώνοντας ότι δεν υπάρχουν ελαττωματικά στοιχεία. Αν βρείτε ελαττωματικά στοιχεία ή κάποιο από αυτά λείπει, μην χρησιμοποιήσετε το μηχάνημα μέχρι να επισκευαστούν τα ελαττωματικά ή μέχρι να βρείτε όσα πρέπει να εμπεριέχονται στην συσκευή. Η χρήση του μηχανήματος χωρίς τα παραπάνω εγκυμονεί τραυματισμούς.

### 6.2. ΣΥΝΑΡΜΟΛΟΓΗΣΗ

#### 6.2.1. ΣΥΝΑΡΜΟΛΟΓΗΣΗ ΤΟΥ ΠΡΟΦΥΛΑΚΤΗΡΑ

Τοποθετήστε τον προφυλακτήρα όπως φαίνεται στην εικόνα. Τοποθετήστε τις 2 βίδες και σφίξτε.

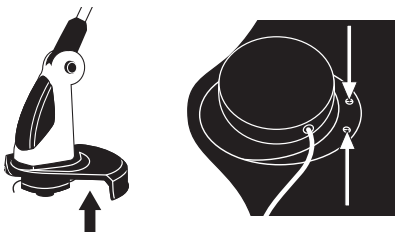

#### 6.2.2. ΣΥΝΑΡΜΟΛΟΓΗΣΗ ΤΟΥ ΟΔΗΓΟΥ ΤΡΟΧΟΥ

Τοποθετήστε τον οδηγό τροχό βιδώνοντας τις 2 βίδες στο μπροστινό του προφυλακτήρα.

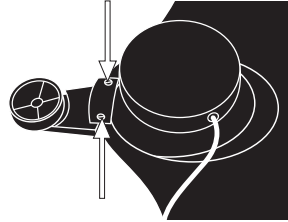

#### 6.2.3. ΑΛΛΑΖΟΝΤΑΣ ΤΗΝ ΜΕΣΗΝΕΖΑ

Αφαιρέστε το κάτω κάλυμμα (1) πιέζοντας τα 2 τμήματα.

Αφαιρέστε την άδεια μπομπίνα από την εγκοπή της και αφαιρέστε την μεσηνέζα που έχει απομείνει.

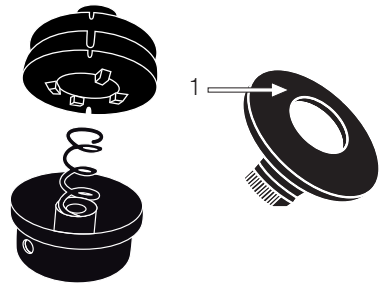

Κόψτε περίπου 4 μέτρα μεσηνέζας.

Πάρτε τις άκρες της μεσηνέζας, διπλώστε την στη μέση, έπειτα περάστε την στην εγκοπή της μπομπίνας (2) και τυλίξτε τις 2 άκρες της μεσηνέζας προς την ίδια κατεύθυνση την καθεμία στην αντίστοιχη λωρίδα της.

Σφραγίστε την άκρη της κάθε μεσηνέζας στις δυο αυλακώσεις (3).

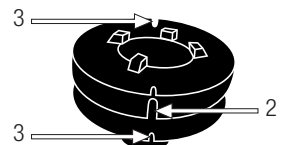

Τοποθετήστε ξανά την μπομπίνα μέσα στην εγκοπή (4) και τοποθετήστε τις άκρες της μεσηνέζας στις οπές εξόδου (5).

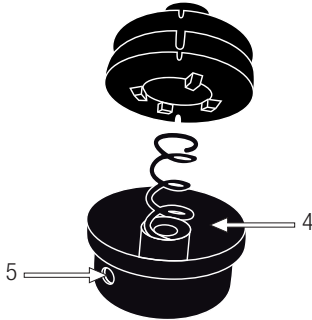

Τραβήξτε κάθε μεσηνέζα μέχρι να απελευθερωθεί 12 cm. Προσεκτικά τοποθετήστε το κάτω κάλυμμα (1).

#### 6.2.4. ΡΥΘΜΙΣΗ ΚΑΛΩΔΙΟΥ ΕΠΕΚΤΑΣΗΣ



### 6.3. ΕΚΚΙΝΗΣΗ

#### 6.3.1. ΔΙΑΔΙΚΑΣΙΑ ΕΛΕΓΧΟΥ ΠΡΙΝ ΤΗΝ ΕΝΑΡΞΗ

Η τάση και το ρεύμα πρέπει να συμμορφώνονται με τις ενδεδειγμένες τιμές. Πριν ξεκινήσετε την εργασία, βεβαιωθείτε ότι ο εξοπλισμός σας δουλεύει σωστά και ότι η λειτουργία είναι ασφαλής.

Μην χρησιμοποιείτε αυτή την συσκευή αν έχει κάποιο πρόβλημα. Να την χρησιμοποιείτε

μόνο για τους σκοπούς για τους οποίους έχει σχεδιαστεί.

Οποιαδήποτε άλλη χρήση μπορεί να είναι επικίνδυνη για τον χρήστη, την συσκευή και για παρευρισκόμενους ανθρώπους, ζώα και αντικείμενα.

Ελέγξτε:

- Το μηχάνημα και εντοπίστε χαλαρά και/ή φθαρμένα μέρη (βίδες, παξιμάδια κλπ).
- Οτι ο προφυλακτήρας είναι καλά προσαρμοσμένος στο μηχάνημα.
- Οτι η κεφαλή δεν έχει βλάβη.

Σφίξτε, επιδιορθώστε ή αντικαταστήστε οτιδήποτε χρειάζεται πριν από την χρήση.

#### 6.3.2. ΡΥΘΜΙΖΟΜΕΝΗ ΛΑΒΗ

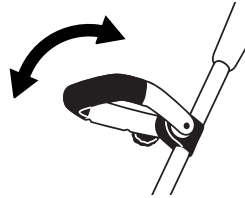

#### 6.3.3. ΤΗΛΕΣΚΟΠΙΚΗ ΡΥΘΜΙΣΗ

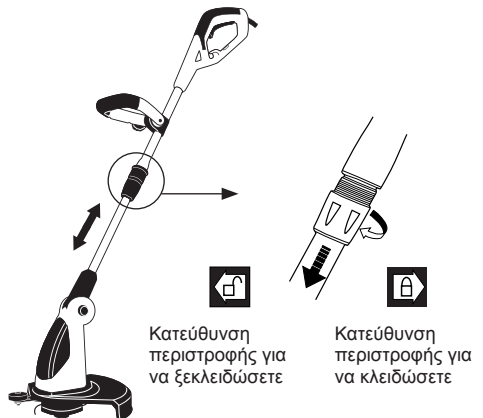

Κατεύθυνση περιστροφής για να ξεκλειδώσετε

Κατεύθυνση περιστροφής για να κλειδώσετε



1. Χαλαρώστε το δαχτυλίδι στρέφοντας το προς την κατεύθυνση που δείχνει το βέλος ξεκλειδώματος.
2. Μακρύνετε ή κοντύνετε το κοντάρι στο επιθυμητό μήκος
3. Σφίξτε το δαχτυλίδι στρέφοντας το προς την κατεύθυνση που δείχνει το βέλος.

Βεβαιωθείτε ότι έχετε πιέσει καλά το δαχτυλίδι πριν ξεκινήσετε το μηχάνημα.

### 6.3.4. ΠΕΡΙΣΤΡΟΦΗ 180°

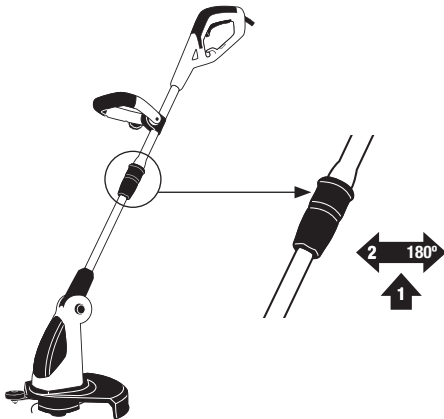

Τραβήξτε το δαχτυλίδι (1) και περιστρέψτε τον κινητήρα 180° (2).

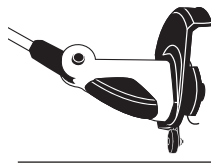

### 6.3.5. ΕΛΕΓΧΟΣ ΤΗΣ ΓΩΝΙΑΣ ΕΡΓΑΣΙΑΣ

Πιέστε το κουμπί και ρυθμίστε στην επιθυμητή γωνία.

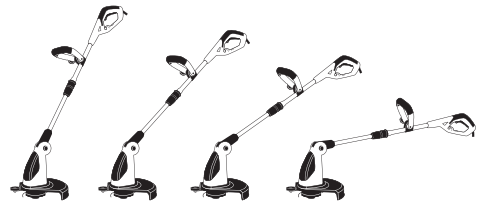
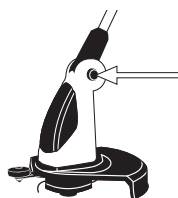

### 6.3.6. ΕΝΕΡΓΟΠΟΙΗΣΗ ΚΑΙ ΑΠΕΝΕΡΓΟΠΟΙΗΣΗ

Για να γυρίσετε το μηχάνημα στο ON:

Πιέστε τον διακόπτη On/Off (A).



Για να γυρίσετε το μηχάνημα στο OFF: Αφήστε τον διακόπτη On/Off (A).

⚠️ Αφού το μηχάνημα σβήσει η λεπίδα θα συνεχίσει να γυρνάει.

Περιμένετε να σταματήσει πριν κάνετε εργασίες συντήρησης.

### 6.3.7. ΣΗΜΕΙΑ ΕΛΕΓΧΟΥ ΜΕΤΑ ΤΗΝ ΕΝΕΡΓΟΠΟΙΗΣΗ ΤΟΥ ΜΗΧΑΝΗΜΑΤΟΣ

Είναι σημαντικό να δίνετε προσοχή σε πιθανά χαλαρά μέρη και/ή στην θερμοκρασία του μηχανήματος. Αν εντοπίσετε κάτι αυνηθιστο στο μηχάνημα, σταματήστε αμέσως και ελέγξτε προσεκτικά. Σε περίπτωση δυσλειτουργίας ή προβλήματος πηγαίνετε το μηχάνημα για επισκευή.

⚠️ Το μηχάνημα έχει βλάβη ή είναι λάθος ρυθμισμένο. Μην συνεχίζετε να χρησιμοποιείτε το μηχάνημα αν η λειτουργία δεν φαίνεται κατάλληλη.

## 7. ΧΡΗΣΗ ΜΗΧΑΝΗΜΑΤΟΣ

 Να χρησιμοποιείτε αυτό το μηχάνημα μόνο για εφαρμογές για τις οποίες έχει σχεδιαστεί. Η ακατάλληλη χρήση είναι επικίνδυνη και μπορεί να προκαλέσει βλάβη στον χρήστη ή το μηχάνημα.

Να εργάζεστε μόνο με το φως της ημέρας ή με αρκετό τεχνητό φωτισμό. Μην χρησιμοποιείτε το μηχάνημα νύχτα, με ομίχλη ή χαμηλή ορατότητα που δεν σας επιτρέπει να βλέπετε καθαρά την περιοχή εργασίας.

Να περιορίσετε τον χρόνο χρήσης της μηχανής σε 10 λεπτά, και να κάνετε 10-20 λεπτά διάλειμμα μετά από κάθε εργασία.

Αποφύγετε την εργασία αν το έδαφος είναι υγρό. Να είστε ιδιαίτερα προσεκτικοί αν χρησιμοποιείτε το μηχάνημα μετά από βροχή, καθώς το έδαφος θα είναι βρεγμένο και μπορεί να γλιστρήσετε.

Αν γλιστρήσετε, χάσετε την ισορροπία σας ή πέσετε αφήστε αμέσως τον διακόπτη ON/OFF.

Μην χρησιμοποιείτε το μηχάνημα αν είστε κουρασμένοι, άρρωστοι, υπό την επήρεια φαρμάκων, ναρκωτικών ή αλκοόλ. Η κούραση μπορεί να επιφέρει ατυχήματα ή βλάβες.

Πάντα να ρυθμίζετε το μηχάνημα σε επίπεδη και σταθερή επιφάνεια.

Μην χρησιμοποιείτε το μηχάνημα σε κλίσεις όπου δεν εγγυάται η ασφάλεια σας. Αν εργάζεστε σε κεκλιμένη επιφάνεια, χαμηλώστε ταχύτητα και βεβαιωθείτε ότι είστε καλά ισορροπημένοι και σταθεροί.

Να είστε μακριά από την λεπίδα όταν η συσκευή είναι σε κίνηση.

 Μην βασίζεστε αποκλειστικά στους μηχανισμούς ασφαλείας του μηχανήματος.

Είναι ζωτικής σημασίας να προσέχετε σε πιθανώς χαλαρά μέρη ή υπερθερμανση μερών του μηχανήματος. Αν εντοπίσετε κάτι αυνήθιστο, σταματήστε αμέσως και ελέγξτε προσεκτικά. Σε περίπτωση δυσλειτουργιών, πηγαίνετε το μηχάνημα για επισκευή. Δεν πρέπει να συνεχίζετε την εργασία αν έχετε εντοπίσει πρόβλημα.

Πάντα να χρησιμοποιείτε το μηχάνημα με καθαρά χέρια, χωρίς λάδια και γράσσα.

Μην χρησιμοποιείτε άλλα ανταλλακτικά εκτός από αυτά που συνιστώνται από την εταιρία μας καθώς μπορεί να προκληθεί ζημιά στον χρήστη, σε παρευρισκόμενους και στο ίδιο το μηχάνημα.

Πάντα να ακολουθείτε τις οδηγίες που παρέχονται στο παρόν εγχειρίδιο.

### 7.1. ΑΣΦΑΛΗΣ ΧΕΙΡΙΣΜΟΣ ΤΗΣ ΜΗΧΑΝΗΣ

Κρατήστε το μηχάνημα με το αριστερό σας χέρι και τοποθετήστε το δεξί σας σε τέτοια θέση ώστε να φτάνει τον διακόπτη On/Off.

 Προειδοποίηση!: για να μειώσετε τον κίνδυνο απώλειας ελέγχου και τραυματισμού (ακόμα και θανάτου) του χρήστη ή παρευρισκόμενων, ποτέ μην χρησιμοποιείτε το μηχάνημα μόνο με το ένα χέρι.

### 7.2. ΚΟΠΗ ΜΕ ΤΗΝ ΜΕΣΗΝΕΖΑ

 Προειδοποίηση! Πάντα να φοράτε γυαλιά προστασίας. Μην κοιτάτε ευθέως την γραμμή κοπής καθώς μπορεί να εκτοξευτούν κομμάτια και να προκαλέσουν τραύματα στο πρόσωπο και τα μάτια σας. Αν η κεφαλή χτυπήσει πέτρα ή άλλο αντικείμενο, σταματήστε την μηχανή και ελέγξτε την κατάσταση της. Μην χρησιμοποιείτε φθαρμένα ή ελαττωματικά κομμάτια.

Κρατήστε το χορτοκοπτικό έτσι ώστε η κεφαλή να μην έρχεται σε επαφή με το έδαφος, σε γωνία περίπου 20 ° στην κατεύθυνση στην οποία είναι να κόψει.

Να κόβετε από αριστερά προς τα δεξιά για να αποφύγετε να πέφτει το κομμένο χόρτο στην περιοχή που θέλετε να κουρέψετε. Να προσέχετε να μην χτυπάει η κεφαλή σε πέτρες ή στο έδαφος. Χτυπήματα σε αντικείμενα και το έδαφος, θα μειώσει την απόδοση της κεφαλής και μπορεί να δημιουργήσει επικίνδυνο περιβάλλον για εσάς και τους γύρω σας.

Οι μεσηνέζες κονταίνουν με την χρήση. Όταν είναι πολύ κοντές, στροφάρετε την μηχανή και πιέστε την κεφαλή στο έδαφος. Αυτό θα παράγει λίγη ακόμα μεσηνέζα. Αν τραβήξετε πολλή μεσηνέζα το προστατευτικό της λεπίδας μπορεί να κόψει την περίσσεια.

Να θυμόσαστε ότι η άκρη είναι αυτή που κόβει. Θα έχετε καλύτερο αποτέλεσμα αν δεν εφαρμόσετε όλη την κεφαλή με την μία στην περιοχή που κόβετε. Τοποθετήστε την κεφαλή αργά και αφήστε τις άκρες της μεσηνέζας να κόψουν το χόρτο σε ασφαλή ρυθμό.

Θέσεις εμπρός προστασίας :

- Θέση 1 : συνήθης θέση εργασίας
- Θέση 2 : για χρήση με τον κινητήρα στις 180°.

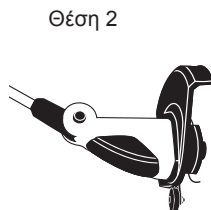

**!** ΠΡΟΕΙΔΟΠΟΙΗΣΗ! ΚΙΝΔΥΝΟΣ: Μην χρησιμοποιείτε το χορτοκοπτικό σε περιοχές που

υπάρχουν μεταλλικά σύρματα ή καλώδια.

Πάντα να χρησιμοποιείτε επαρκή εξοπλισμό προστασίας. Μην χρησιμοποιείτε το μηχάνημα σε περιοχές με περιορισμένη ορατότητα.

## 8. ΣΥΝΤΗΡΗΣΗ ΚΑΙ ΣΕΡΒΙΣ

Να κάνετε τακτικούς ελέγχους στο μηχάνημα για να διασφαλίσετε την αποτελεσματική χρήση. Για ένα καλά εκτελεσμένο σέρβις, συνιστούμε να πάτε το μηχάνημα σε εξουσιοδοτημένο συνεργείο.

**!** Είναι απαραίτητο πάντα να σταματάτε την μηχανή και να ελέγχετε ότι η λεπίδα έχει σταματήσει πριν καθαρίσετε ή μεταφέρετε το μηχάνημα.

**!** Μην επιχειρήσετε ποτέ να κάνετε ρυθμίσεις ενώ το μηχάνημα είναι σε κίνηση. Να εκτελείτε οποιαδήποτε συντήρηση σε επίπεδη και συμμαζεμένη επιφάνεια.

Να αποσυνδέετε από το δίκτυο για να κάνετε οποιαδήποτε εργασία πάνω στο μηχάνημα. Διαβάστε τις οδηγίες πριν από κάθε εργασία.

Πάντα να εκτελείτε εργασίες συντήρησης ή σέρβις με το μηχάνημα αποσυνδεδεμένο.



**!** ΠΡΟΕΙΔΟΠΟΙΗΣΗ! μην τροποποιείτε το μηχάνημα ή τα στοιχεία κοπής. Λανθασμένη χρήση αυτών των στοιχείων μπορεί να προκαλέσει σοβαρό τραυματισμό **ΣΟΒΑΡΟΣ ΤΡΑΥΜΑΤΙΣΜΟΣ ΚΑΙ/Η ΚΙΝΔΥΝΟΣ ΘΑΝΑΤΟΥ**

Διατηρείτε το μηχάνημα καθαρό, ιδιαίτερα τους αγωγούς εξαερισμού.

**!** Η αφαίρεση των προστατευτικών ασφαλείας, κακή συντήρηση και αντικατάσταση με μη

αυθεντικά ανταλλακτικά μπορεί να επιφέρει προσωπικό τραυματισμό.

εξαερισμού, για να αποφύγετε βλάβη του κινητήρα και κίνδυνο ανάφλεξης.

## **8.1. ΣΥΝΤΗΡΗΣΗ ΚΑΙ ΦΡΟΝΤΙΔΑ ΜΕΤΑ ΤΗΝ ΧΡΗΣΗ**

Να εκτελείτε την ακόλουθη συντήρηση και τις διαδικασίες φροντίδας μετά την χρήση, για να διασφαλίσετε την σωστή λειτουργία του μηχανήματος και στο μέλλον.

### **8.1.1. ΚΑΘΑΡΙΣΜΟΣ**

Πριν προχωρήσετε στον καθαρισμό της συσκευής σας, αποσυνδέστε από το δίκτυο. Προειδοποίηση!: πάντα να καθαρίζετε το μηχάνημα μετά την χρήση. Ειδάλλως μπορεί να προκληθεί δυσλειτουργία. Όταν είναι δυνατό, να καθαρίζετε αμέσως μετά την χρήση.

Να διατηρείτε το μηχάνημα καθαρό και σε καλή κατάσταση.

Μην καθαρίζετε την μηχανή με νερό. Ο ηλεκτρικός κινητήρας μπορεί να καταστραφεί με αυτό τον τρόπο.

Να καθαρίζετε τις εγκοπές με ένα βρεγμένο πανί. Ποτέ μην χρησιμοποιείτε βενζίνη, δυαλικά, απορρυπαντικά, νερό ή άλλα υγρά για να καθαρίσετε το μηχάνημα.

### **8.1.2. ΕΛΕΓΧΟΣ ΚΑΛΩΔΙΟΥ ΤΡΟΦΟΔΟΣΙΑΣ**

Ελέγξτε το καλώδιο τροφοδοσίας και την μπλαντέζα για πιθανότητα βλάβης ή φθοράς. Αν εντοπίσετε ότι δεν είναι σε καλή κατάσταση πηγαίστε στην τεχνική υπηρεσία του προμηθευτή σας.

Μην χρησιμοποιείτε το μηχάνημα αν το καλώδιο είναι χαλασμένο.

### **8.1.3. ΑΓΩΓΟΙ ΕΞΑΕΡΙΣΜΟΥ**

Απομακρύνετε την σκόνη από τους αγωγούς

## 9. ΕΠΙΛΥΣΗ ΠΡΟΒΛΗΜΑΤΩΝ

Αν το μηχάνημα δεν ξεκινάει σύμφωνα με τα συμπτώματα θα μπορέσετε να εντοπίσετε την αιτία και να λύσετε το πρόβλημα:

ΠΡΟΒΛΗΜΑ	ΑΙΤΙΑ	ΕΝΕΡΓΕΙΑ
Ο κινητήρας δεν δουλεύει	Το μηχάνημα δεν είναι στο δίκτυο	Συνδέστε την μηχανή στο δίκτυο
	Η πρίζα χρειάζεται επισκευή	Δοκιμάστε άλλη πρίζα. Αν δεν ξεκινάει πηγαίστε σε συνεργείο
	Κατεστραμμένο καλώδιο	Πηγαίστε σε συνεργείο-σέρβις
	Ελαττωματικός διακόπτης	Πηγαίστε σε συνεργείο-σέρβις
Το μηχάνημα δεν λειτουργεί ομαλά	Ελαττωματικό καλώδιο	Ελέγξτε το καλώδιο και αντικαταστήστε αν χρειάζεται
	Ελαττωματικό εσωτερικό καλώδιο	Πηγαίστε σε συνεργείο-σέρβις
	Ελαττωματική πρίζα	Πηγαίστε σε συνεργείο-σέρβις
Η κεφαλή δεν γυρίζει	Μπλοκαρισμένη κεφαλή από ξένο αντικείμενο	Σταματήστε το μηχάνημα, αποσυνδέστε από το δίκτυο και ξεκλειδώστε την κεφαλή
Υπερβολικός θόρυβος ή κραδασμοί	Σπασμένη κεφαλή	Αντικαταστήστε την κεφαλή
	Βλάβη στον κινητήρα	Πηγαίστε σε συνεργείο-σέρβις

Σε οποιαδήποτε άλλη περίπτωση, πηγαίστε το μηχάνημα στο πλησιέστερο συνεργείο.

## 10. ΜΕΤΑΦΟΡΑ

Πριν μεταφέρετε το μηχάνημα, πάντα να το αποσυνδέετε. Να το μεταφέρετε με την μηχανή σβησμένη.

Να κρατάτε το μηχάνημα από την λαβή με την μηχανή σβηστή και μακριά από το σώμα σας. Το σωστό κράτημα μειώνει την πιθανότητα ατυχήματος με το εργαλείο κοπής.

Αν μεταφέρετε το μηχάνημα με κάποιο όχημα να το ασφαλίσετε καλά για να μην γλιστρήσει ή πέσει.

## 11. ΑΠΟΘΗΚΕΥΣΗ

Αποθηκεύστε την συσκευή σε στεγνό και καθαρό μέρος, με θερμοκρασία μεταξύ 0 ° C και 45 ° C, όπου δεν υπάρχει πρόσβαση σε παιδιά.

Πριν αποθηκεύσετε το μηχάνημα ακολουθήστε τις οδηγίες συντήρησης.

Αποσυνδέστε από το δίκτυο πριν αποθηκεύσετε το μηχάνημα.

Όταν το μηχάνημα δεν είναι προς χρήση πρέπει να αποθηκεύεται σε καθαρό μέρος και σε επίπεδη επιφάνεια.

## 12. ΑΝΑΚΥΚΛΩΣΗ ΚΑΙ ΑΠΟΡΡΙΨΗ ΜΗΧΑΝΗΜΑΤΟΣ

Απορρίψτε την συσκευή σας με οικολογικό τρόπο. Δεν πρέπει να πετάτε τα μηχανήματα με τα οικιακά απορρίμματα. Τα πλαστικά και μεταλλικά συστατικά μπορούν να ταξινομηθούν ανάλογα με την φύση τους και να ανακυκλωθούν.



Τα υλικά που χρησιμοποιήθηκαν για την συσκευασία του μηχανήματος είναι ανακυκλώσιμα. Μην πετάτε την συσκευασία με τα οικιακά απορρίμματα. Να τα πετάτε σε επίσημο σημείο συγκέντρωσης.



## 13. ΟΡΟΙ ΕΓΓΥΗΣΗΣ

### 13.1. ΔΙΑΡΚΕΙΑ ΕΓΓΥΗΣΗΣ

- Σύμφωνα με τους παρακάτω όρους (1999/44/ΕΚ), η διάρκεια της εγγύησης είναι 2 χρόνια από την ημερομηνία αγοράς και καλύπτει ελαττωματικά εξαρτήματα που οφείλονται σε εσφαλμένη κατασκευή.

### 13.2. ΕΞΑΙΡΕΣΕΙΣ

Η εγγύηση της Garland δεν καλύπτει:

- Εξαρτήματα που έχουν φθαρεί λόγω φυσιολογικής φθοράς.
- Κακή χρήση, αμέλεια, απουσία συντήρησης.
- Αστοχίες που προκύπτουν λόγω εσφαλμένης χρήσης του προϊόντος. Η Garland δεν θα ευθύνεται εάν τα αντικαταστημένα εξαρτήματα του μηχανήματος δεν είναι από την Garland και εάν το μηχάνημα μετατραπεί με οποιοδήποτε τρόπο.

### 13.3. ΕΔΑΦΙΚΗ ΕΚΤΑΣΗ

- Η εγγύηση της Garland καλύπτει τη χώρα.

### 13.4 ΠΕΡΙΠΤΩΣΗ ΑΤΥΧΗΜΑΤΟΣ

- Η εγγύηση θα πρέπει να συμπληρωθεί με όλες τις απαραίτητες πληροφορίες και θα πρέπει να επισυναφθεί σε αυτή το τιμολόγιο ή το παραστατικό αγοράς.

#### **ΠΡΟΕΙΔΟΠΟΙΗΣΗ!**

ΓΙΑ ΤΗ ΔΙΑΣΦΑΛΙΣΗ ΤΗΣ ΣΩΣΤΗΣ ΛΕΙΤΟΥΡΓΙΑΣ ΤΟΥ ΜΗΧΑΝΗΜΑΤΟΣ ΣΑΣ ΚΑΙ ΤΗΣ ΜΕΓΙΣΤΗΣ ΑΣΦΑΛΕΙΑΣ, ΣΑΣ ΖΗΤΑΜΕ ΝΑ ΔΙΑΒΑΣΕΤΕ ΟΛΟΚΛΗΡΟ ΤΟ ΕΓΧΕΙΡΙΔΙΟ ΧΡΗΣΗΣ ΠΡΟΣΕΚΤΙΚΑ ΠΡΙΝ ΧΡΗΣΙΜΟΠΟΙΗΣΕΤΕ ΤΟ ΜΗΧΑΝΗΜΑ.

## CE ΔΗΛΩΣΗ ΣΥΜΜΟΡΦΩΣΗΣ

Ο κάτωθι υπογεγραμμένος, Juan Palacios , εξουσιοδοτημένος από την Glasswelt S.L., με την παρακάτω διεύθυνση C/ La Fragua 22, 28933, Móstoles, España , δηλώνει ότι τα προϊόντα της μάρκας Garland μοντέλα Xtrim 365 E-V16 (GT600D) με αύξοντα αριθμό του έτους 2016 και μετά (το έτος κατασκευής καταδεικνύεται εμφανώς στην πινακίδα αναγνώρισης του εργαλείου, ακολουθούμενο από τον αύξοντα αριθμό) και η λειτουργία του οποίου είναι “Φορητό, χειροκατευθυνόμενο μηχάνημα με κινητήρα εσωτερικής καύσης, εξοπλισμένο με εύκαμπτο(-α) σκοινί(-ά), κορδόνι(-α), ή παρόμοια μη μεταλλικά εύκαμπτα κοπτικά εργαλεία, όπως περιστρεφόμενοι κοπτήρες, το οποίο προορίζεται για την κοπή ζιζανίων, χόρτων ή παρόμοιας χλωρής βλάστησης. Τα κοπτικά εργαλεία λειτουργούν σε επίπεδο σχεδόν παράλληλο (μηχανή ξακρίσματος χόρτων) ή κάθετο (μηχανή ξακρίσματος παρυφών) προς το έδαφος.”, συμμορφώνεται με όλες τις απαιτήσεις που αναφέρονται στην

Οδηγία 2006/42/EK του Ευρωπαϊκού Κοινοβουλίου και του Συμβουλίου της 17ης Μαΐου 2006 σχετικά με τα μηχανήματα και την τροποποίηση της οδηγίας 95/16/EK

Επιπλέον, τα εργαλεία αυτά συμμορφώνονται με τις απαιτήσεις των παρακάτω κοινοτικών οδηγιών:

- Οδηγία 2004/108/EK του Ευρωπαϊκού Κοινοβουλίου και του Συμβουλίου της 15ης Δεκεμβρίου 2004 για την προσέγγιση των νομοθεσιών των κρατών μελών σχετικά με την ηλεκτρομαγνητική συμβατότητα και για την κατάργηση της οδηγίας 89/336/ΕΟΚ
- Οδηγία 2000/14/EK του Ευρωπαϊκού Κοινοβουλίου και του Συμβουλίου της 8ης Μαΐου 2000 για την προσέγγιση των νομοθεσιών των κρατών μελών σχετικά με την εκπομπή θορύβου στο περιβάλλον από εξοπλισμό προς χρήση σε εξωτερικούς χώρους
- Οδηγία 2006/95/EK του Ευρωπαϊκού Κοινοβουλίου και του Συμβουλίου της 12ης Δεκεμβρίου 2006 περί προσεγγίσεως των νομοθεσιών των κρατών μελών των αναφερομένων στο ηλεκτρολογικό υλικό που προορίζεται να χρησιμοποιηθεί εντός ορισμένων ορίων τάσεως
- Εναρμονισμένο πρότυπο: EN 60335-1:2002+A11+A12+A2+A13+A14, EN 60335-2-91:2003, EN62233:2008.

Μέγιστη Ισχύς (kW)	0,6
Εγγυημένης στάθμης ηχητικής ισχύος dB(A)	96



Juan Palacios  
Διευθυντής Παραγωγής  
Móstoles 21-07-2016







- ES** TARJETA DE GARANTÍA
- EN** WARRANTY REGISTRATION CARD
- FR** CARTE DE GARANTIE
- PT** CERTIFICADO DE GARANTÍA



Nº. \_\_\_\_\_

TIPO DE MÁQUINA  
TYPE OF MACHINE  
TYPO DE MAQUINA  
TYPE DE MACHINE .....

MODELO  
MODEL  
MODELO  
MODÈLE .....

NOMBRE DEL CLIENTE  
CUSTOMER NAME  
NOME DO CLIENTE  
NOM DU CLIENT .....

FECHA DE COMPRA  
DATE OF PURCHASE  
DATA DE COMPRA  
DATE D'ACHAT .....

DIRECCIÓN  
ADDRESS  
ENDERECO  
ADRESSÉ .....

PAIS  
COUNTRY  
PAIS  
PAYS .....

DISTRIBUIDOR  
DEALER  
REVENDEDOR  
DISTRIBUTEUR .....

PRECIO PAGADO  
PRICE PAID  
PREÇO  
PRIX PAYÉ .....

¿Es este su primer aparato de este tipo  
Is this your first toll of this type?  
É ésta a sua la compra deste tipo de maquina?  
Est-ce première unité de ce genre? .....



VEASE EL MANUAL DE SERVICIO PARA  
DETALLES COMPLETOS SOBRE LA GARANTÍA

TIPO DE MÁQUINA  
TYPE OF MACHINE  
TYPO DE MAQUINA  
TYPE DE MACHINE .....

SEE YOUR SERVICE MANUAL  
FOR FULL WARRANTY DETAILS

MODELO  
MODEL  
MODELO  
MODÈLE .....

PARA INFORMAÇÕES DETALHADAS SOBRE GARANTIAS  
É FAVOR CONSULTAR O MANUAL QUE ACOMPANHA A  
MÁQUINA

FECHA DE COMPRA  
DATE OF PURCHASE  
DATA DE COMPRA  
DATE D'ACHAT .....

LIRE LA NOTICE POUR LES DÉTAILS  
SUR LA GARANTIE

DISTRIBUIDOR  
DEALER  
REVENDEDOR  
DISTRIBUTEUR .....



***GARLAND***